

<p align="center">Certificat d’Aptitude Professionnelle MÉTIERS DE LA MODE – VÊTEMENT FLOU</p>
--

**EP2 : Mise en œuvre de la fabrication de tout ou partie
d’un vêtement**

Durée de l’épreuve : 16 heures

Coefficient : 10

Le sujet est composé de :

- | | |
|---|---------------|
| - Une page de garde | 1/17 |
| - Sommaire | 2/17 |
| - Un dossier sujet | S 3 à 4/17 |
| - Un dossier technique | DT 5 à 13/17 |
| - Un dossier réponses | DR 14 à 15/17 |
| - Un placement d’éléments du short pour tissu | DT16/17 |
| - Un placement d’éléments du short pour thermocollant | DT 17/17 |

Dès que le sujet vous est remis, assurez-vous qu’il est complet.

Calculatrice autorisée, conformément à la circulaire n° 99-186 du 16 novembre 1999.

CAP Métiers de la Mode – Vêtement Flou	Code : SUJET 0	Session 2012	Page de garde
EPREUVE EP2 : Mise en œuvre de la fabrication de tout ou partie d’un vêtement	Durée : 16 h	Coefficient : 10	1/17

SOMMAIRE

DOSSIER SUJET

Présentation	S. 3/17
Travail demandé	S. 4/17

DOSSIER TECHNIQUE

Figurine, description	DT 5/17
Nomenclature	DT 6/17
Plan de coupe	DT 7/17
Gamme de montage	DT 8 à 13/17
Placement d'éléments du short pour tissu	DT16/17
Placement d'éléments du short pour thermocollant	DT 17/17

DOSSIER RÉPONSES

Page d'en tête	DR 14/17
Fiche de contrôle	DR 15/17

À RENDRE

Le produit réalisé	
La fiche de contrôle	DR 14 et 15/17

SUJET

Objectif de l'évaluation :

Cette situation doit permettre de vérifier les compétences du candidat concernant :

- La préparation d'une phase de travail
- La réalisation du vêtement à partir de consignes opératoires et de sécurité
- La réception et la transmission des informations

Compétences évaluées :

- C1.1 : Collecter les données de la demande
- C2.3 : Régler, mettre en œuvre et maintenir en état les matériels
- C2.4 : Appliquer une organisation au poste de travail
- C3.1 : Effectuer les opérations de coupe et d'entoilage
- C3.2 : Effectuer les opérations de préparation à l'essayage
- C3.3 : Réaliser les opérations d'assemblage, de montage, de finition et de repassage
- C3.4 : Contrôler la qualité à tous les stades de la fabrication
- C4.1 : Transmettre des informations
- C4.2 : S'intégrer dans une équipe

Vêtement support de l'évaluation : SHORT « LISON »



Problème technique à résoudre et conditions de réalisation de l'activité :

L'atelier « MOD'ELLE » souhaite réaliser le short « LISON » pour une cliente qui le destine au personnel de son salon de cosmétique.

Le responsable vous demande de réaliser le short « LISON » à l'aide du dossier technique, en respectant les délais impartis et les règles d'hygiène, de sécurité et d'ergonomie.

Matériels à disposition pour conduire l'activité :

- Table de coupe
- Piqueuse plate point 301
- Surjeteuse raseuse point 504
- Poste de repassage

Matières d'œuvre et fournitures :

- Les placements des différents éléments constitutifs du vêtement
- Tissu polyester / coton : 1,10 m en 1,50 m de laize
- Thermocollant : 0,15 m en 1,10 m de laize
- 1 fermeture à glissière de 10 cm
- Fils
- Boutons

CAP Métiers de la Mode – Vêtement Flou	Sujet	Session 2012	EPREUVE EP2 : Mise en œuvre de la fabrication de tout ou partie d'un vêtement	S 3/17
---	-------	--------------	---	-----------

TRAVAIL DEMANDÉ	Documents		
	Source	Technique	A rendre
- Positionner les placements sur les matières d'œuvre correspondantes		DT 7/17 16/17 17/17	
- Procéder à la coupe du vêtement			
- Régler et mettre en œuvre les matériels		DT 8/17	
- Procéder aux opérations de thermocollage		DT 8/17	
- Procéder aux opérations d'assemblage, de montage, de finition et de repassage		DT 8/17 9/17 10/17 11/17 12/17 13/17	
- Vérifier la conformité des opérations			DR 15/17

Résultats attendus

Le short «Lison» est conforme aux spécifications définies dans le dossier technique.

La qualité de réalisation est conforme à un grade de qualité «boutique luxe».

La fiche de conformité est complétée avec pertinence.

L'outillage et les matières d'œuvre ont été disposés rationnellement aux postes de travail.

Les règles d'hygiène, de sécurité et d'ergonomie ont été respectées.

Les délais de fabrication sont respectés.

CAP Métiers de la Mode – Vêtement Flou	Sujet	Session 2012	EPREUVE EP2 : Mise en œuvre de la fabrication de tout ou partie d'un vêtement	S 4/17
---	-------	--------------	---	-----------

DOSSIER TECHNIQUE

DESCRIPTION DU SHORT :

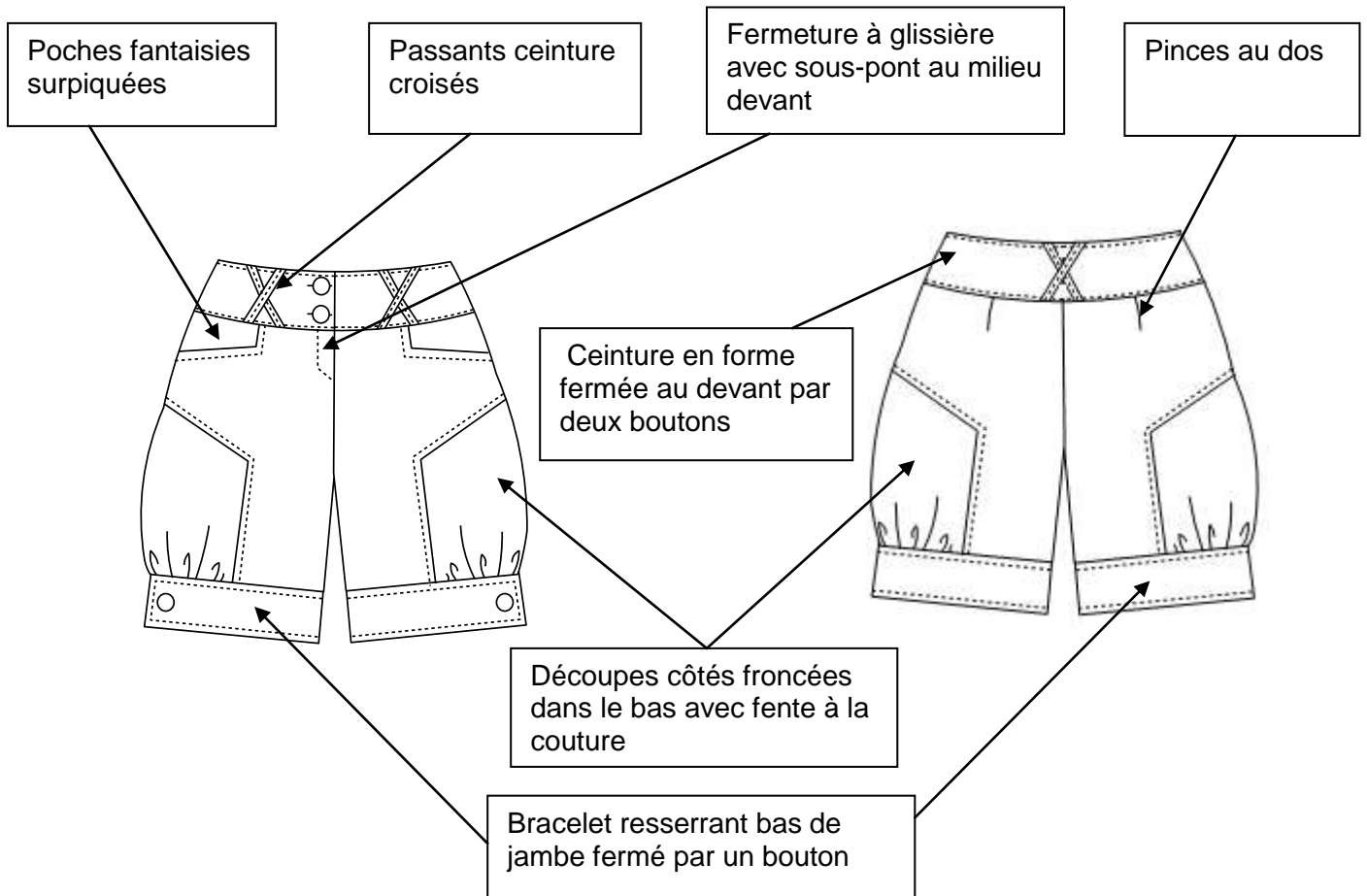

CAP Métiers de la Mode – Vêtement Flou	Document technique	Session 2012	EPREUVE EP2 : Mise en œuvre de la fabrication de tout ou partie d'un vêtement	DT 5/17
---	-----------------------	--------------	---	------------

NOMENCLATURE

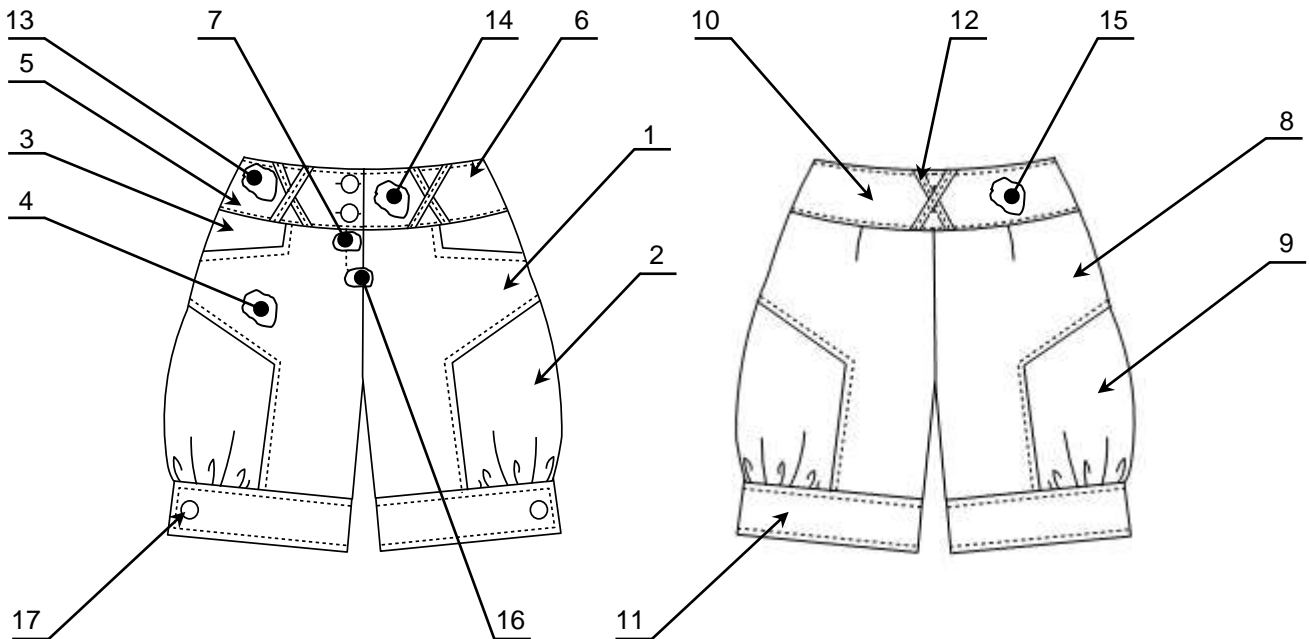

17	4	Boutons	Plastique 2 trous	Ø 14 mm
16	1	Fermeture à glissière	Synthétique moulé	Non séparable Longueur :10 cm
15	1	Renfort ceinture dos	Support polyester Enduction polyamide	Entoilage non tissé thermocollant
14	1	Renfort ceinture devant côté gauche		
13	1	Renfort ceinture devant côté droit	58% Coton 42% Polyester	toile dossée aspect glacé largeur : 1,50 m 340 gr / m ²
12	1	Bande passant		
11	2	Bracelet bas de jambe		
10	2	Ceinture dos		
9	2	Côté dos		
8	2	Dos		
7	1	Sous-pont		
6	2	Ceinture devant côté gauche		
5	2	Ceinture devant côté droit		
4	2	Fond de poche		
3	2	Côté fond de poche		
2	2	Côté devant		
1	2	Devant		
Rp	Nb	Désignation	Matières	Renseignements

CAP Métiers de la Mode – Vêtement Flou	Document technique	Session 2012	EPREUVE EP2 : Mise en œuvre de la fabrication de tout ou partie d'un vêtement	DT 6/17
---	-----------------------	--------------	---	------------

PLAN DE COUPE

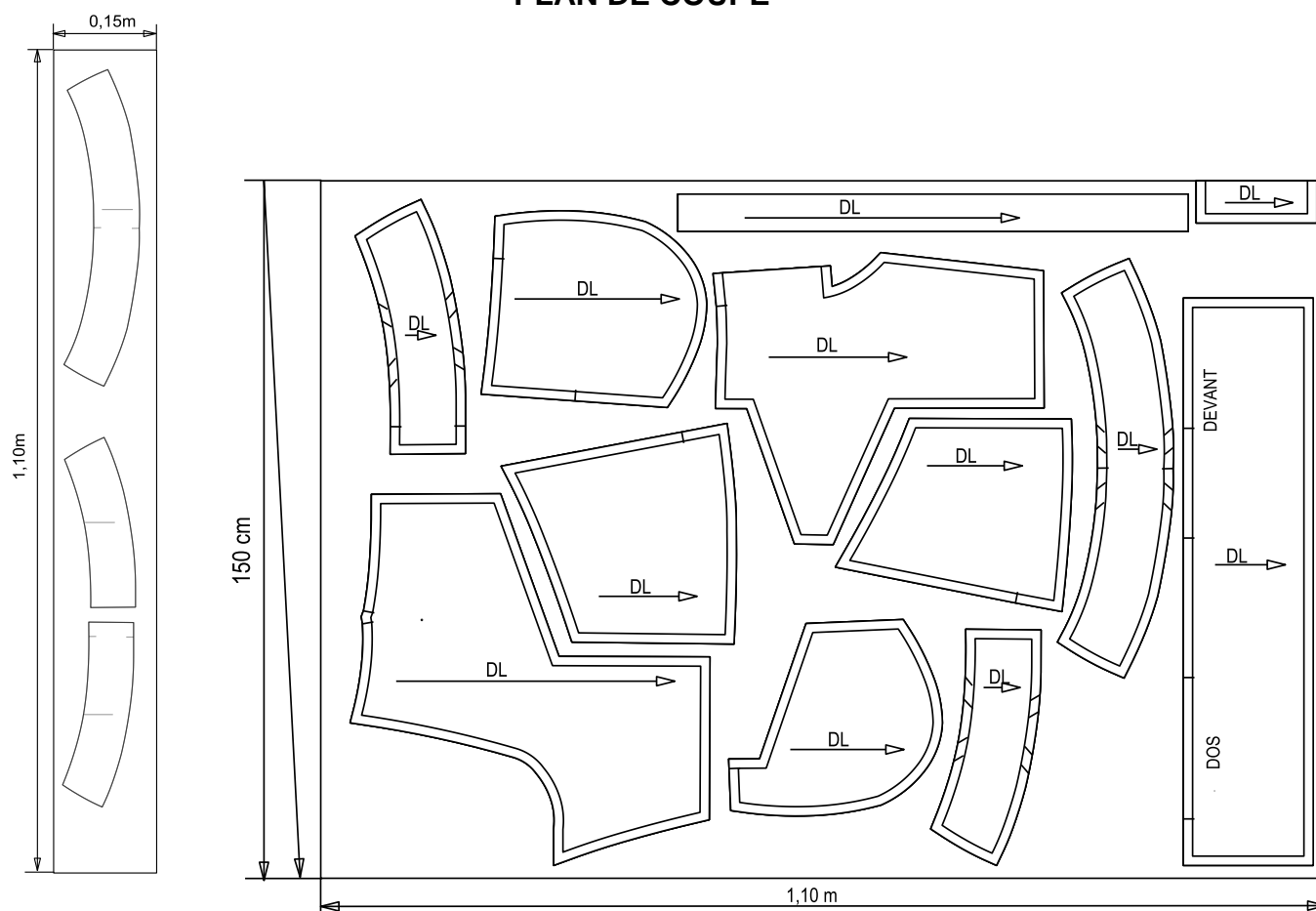

FICHE des VALEURS de COUTURE

ASSEMBLAGE	10 mm
COULISSAGE	10 mm
SURPIQUAGE	1 mm – 5 mm

GAMME DE MONTAGE

Produit : SHORT « LISON »

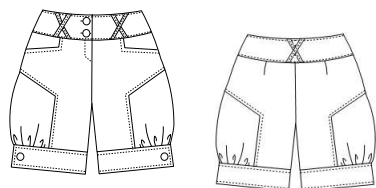

MATERIELS UTILISES:

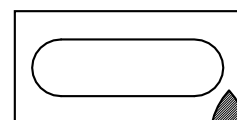
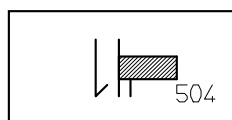
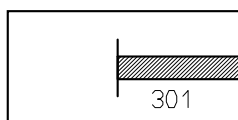



Matière :
58% coton / 42% polyester

Densité du point 301 : 4 points / cm
Le contrôle est réalisé à chaque opération

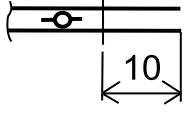
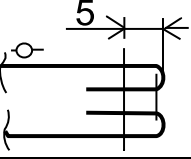
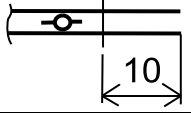
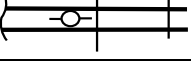
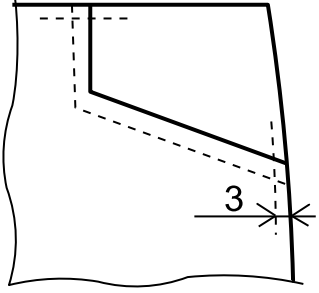
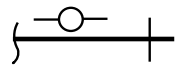
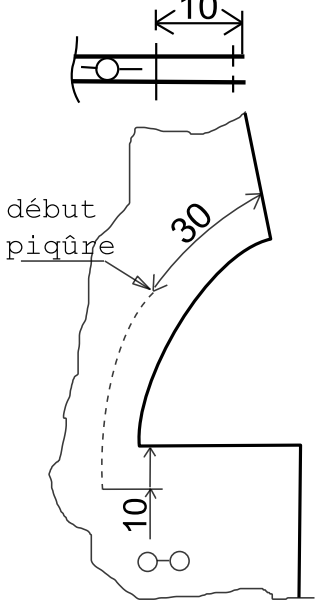
N°	Opérations	Schémas et ou croquis	Types de point	Renseignements Complémentaires
1	<p>THERMOCOLLER :</p> <ul style="list-style-type: none"> dessus ceinture devant dessus ceinture dos l'angle du devant et du dos 			Pour renforcer l'angle de la découpe
2	<p>ASSEMBLER :</p> <ul style="list-style-type: none"> pince dos <p>REPASSER :</p>		301	<p>Cran / cran Selon pointage</p> <p>Fond de pince couchée vers le côté</p>
3	<p>ASSEMBLER :</p> <ul style="list-style-type: none"> côté dos / dos côté devant / devant 		301	A l'angle prolonger la couture de 1 cm, cranter, pivoter et assembler le 2 ^{ème} côté
4	<p>SURFILER :</p> <ul style="list-style-type: none"> découpe devant découpe dos sous-pont plié en 2 		504	
5	<p>SURPIQUER :</p> <ul style="list-style-type: none"> l'assemblage découpe devant l'assemblage découpe dos 		301	<p>Couture couchée vers :</p> <ul style="list-style-type: none"> la taille l'entrejambe

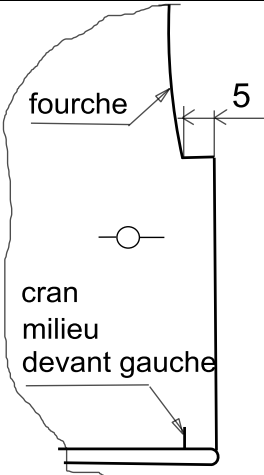
6	COULISSER : <ul style="list-style-type: none"> • fond de poche / poche 		301	cranter, retourner, ressortir le sillon
7	SURPIQUER : <ul style="list-style-type: none"> • entrée de poche 		301	
8	ASSEMBLER : <ul style="list-style-type: none"> • fond de poche / côté • fond de poche 		301	
9	SURFILER : <ul style="list-style-type: none"> • fond de poche 		504	
10	ASSEMBLER par pré-piqûre : <ul style="list-style-type: none"> • fond de poche / devant à la taille et au côté 		301	
11	SURFILER : <ul style="list-style-type: none"> • côté devant • milieu devant • fourche devant • entrejambe devant • côté dos • fourche dos • entrejambe dos 		504	
12	ASSEMBLER : <ul style="list-style-type: none"> • fourche devant 		301	

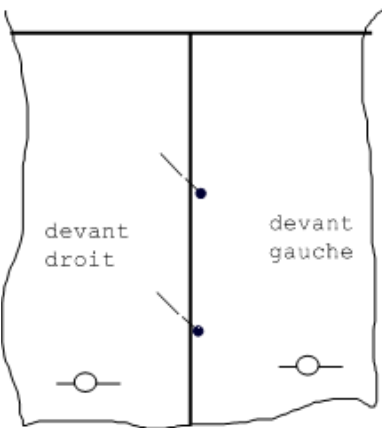
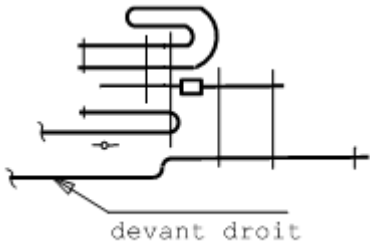
13	PLAQUER : <ul style="list-style-type: none"> fermeture à glissière sur sous-pont 		301	Bord du ruban sur la pliure du sous-pont
14	PLIER : <ul style="list-style-type: none"> parementure braguette devant gauche 			Décaler la pliure de 5 mm vers la parementure
15	PLAQUER : <ul style="list-style-type: none"> milieu devant gauche / sous-pont 		301	Nervure
16	PLIER : <ul style="list-style-type: none"> parementure braguette devant droit au cran 			Pliure sur milieu devant
17	PREPARATION DU PLAQUAGE DU 2^{ème} COTE DE LA FERMETURE A GLISSIERE : <ul style="list-style-type: none"> positionner, ajuster milieu devant droit / milieu devant gauche épingler les milieux devant basculer devant droit sur devant gauche retourner l'ensemble afin d'avoir le devant gauche vers soi basculer le sous-pont sur le côté gauche 			
18	PLAQUER : <ul style="list-style-type: none"> le 2^{ème} côté de la fermeture à glissière sur le devant droit 		301	1 ^{ère} piqûre au ras des mailles 2 ^{ème} piqûre nervure du ruban

19	CONTROLLER : <ul style="list-style-type: none"> les hauteurs de devant 			
20	SURPIQUER : <ul style="list-style-type: none"> devant droit avec gabarit de surpiqûre 		301	Sans point d'arrêt à la base de la piqûre
21	SURPIQUER : <ul style="list-style-type: none"> point d'arrêt à la base de la surpiqûre 		301	Positionner à plat le sous-pont
22	ASSEMBLER : <ul style="list-style-type: none"> point d'arrêt à la base du sous-pont 		301	Sur envers
23	ASSEMBLER : <ul style="list-style-type: none"> côté dos / côté devant 		301	Jusqu'au cran de fente
24	REPASSER : <ul style="list-style-type: none"> couture côté 		presse	Couture ouverte
25	SURPIQUER : <ul style="list-style-type: none"> fente de côté 		301	
26	ASSEMBLER : <ul style="list-style-type: none"> entrejambe dos / entrejambe devant 		301	
27	REPASSER : <ul style="list-style-type: none"> entrejambe 		presse	Couture ouverte
28	ASSEMBLER : <ul style="list-style-type: none"> fourche dos / fourche devant 		301	Raccorder entrejambe couture / couture

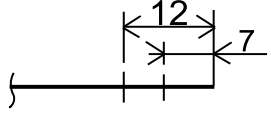
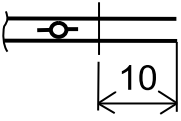
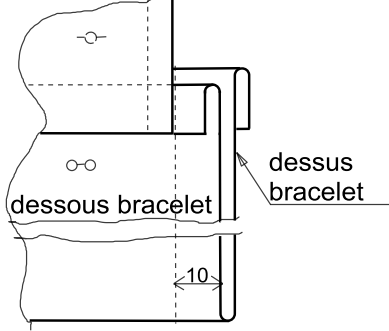
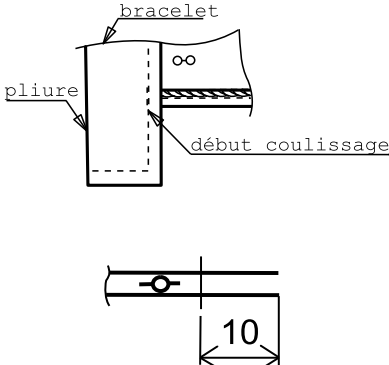
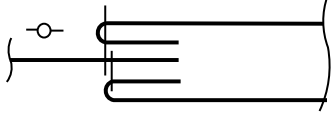
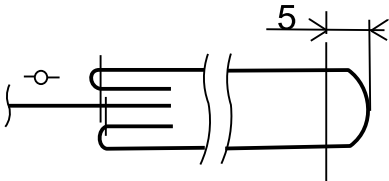
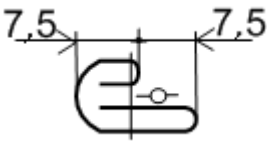
29	FRONCER : <ul style="list-style-type: none"> • bas côté devant • bas côté dos 		301	Allonger le point Froncer selon les crans du bracelet
30	ASSEMBLER : <ul style="list-style-type: none"> • bracelet / bas de jambe 		301	Cran / couture Laisser dépasser le bracelet de 10 mm sur le devant et 40 mm sur le dos
31	COULISSER : <ul style="list-style-type: none"> • extrémité devant bracelet 		301	Replier de 10 mm la partie dessus
32	COULISSER : <ul style="list-style-type: none"> • extrémité sous-patte dos bracelet 		301	Retourner, ressortir le sillon
33	RABATTRE : <ul style="list-style-type: none"> • bracelet / bas de jambe 		301	Nervure
34	SURPIQUER : <ul style="list-style-type: none"> • contour bracelet 		301	
35	ASSEMBLER : <ul style="list-style-type: none"> • bande passant 		301	
36	COUPER <ul style="list-style-type: none"> • 6 passants 			Selon gabarit

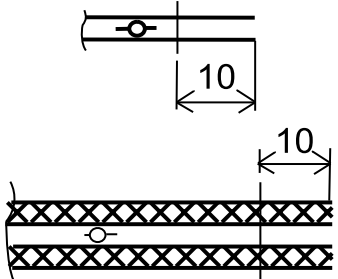
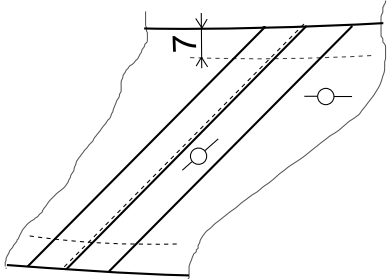
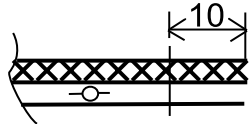
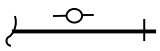
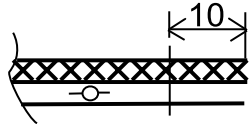
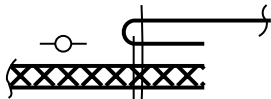
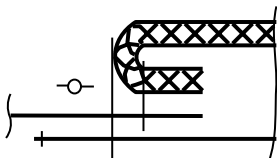
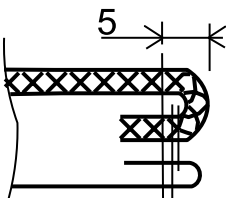
37	ASSEMBLER : <ul style="list-style-type: none"> côté dessous ceinture côté dessus ceinture 		301	
38	ASSEMBLER par pré-piûre : <ul style="list-style-type: none"> passant / dessus ceinture 		301	Sur cran croiser les passants
39	ASSEMBLER : <ul style="list-style-type: none"> dessus ceinture / vêtement 		301	Cran / milieu devant couture / couture
40	SURFILER : <ul style="list-style-type: none"> bas dessous ceinture 		504	
41	COULISSER : <ul style="list-style-type: none"> dessus ceinture / dessous ceinture 		301	Dégarnir angle retourner
42	SURPIQUER : <ul style="list-style-type: none"> dessous ceinture 		301	Nervure de maintien
43	RABATTRE : <ul style="list-style-type: none"> dessus ceinture / vêtement 		301	Piûre dans le sillon
44	SURPIQUER : <ul style="list-style-type: none"> contour ceinture 		301	
45	EPLUCHER CONTROLER <ul style="list-style-type: none"> l'ensemble du produit 			

DANS CE CADRE	Académie :	Session : 2012
	Examen : Certificat d'Aptitude Professionnelle	
	Spécialité/option : Métiers de la Mode – Vêtement Flou	Repère de l'épreuve : 0
	Epreuve/sous épreuve : EP 2 - Mise en œuvre de la fabrication de tout ou partie d'un vêt.	
	NOM :	
	(en majuscule, suivi s'il y a lieu, du nom d'épouse)	
NE RIEN ÉCRIRE	Prénoms :	N° du candidat <input style="width: 150px; height: 20px;" type="text"/>
	Né(e) le :	(le numéro est celui qui figure sur la convocation ou liste d'appel)
	Appréciation du correcteur	
	<input style="width: 200px; height: 50px;" type="text"/>	

Il est interdit aux candidats de signer leur composition ou d'y mettre un signe quelconque pouvant indiquer sa provenance.

CAP Métiers de la Mode – Vêtement Flou	Code : SUJET0	Session 2012.	REPONSES
EPREUVE EP2 : Mise en œuvre de la fabrication de tout ou partie d'un vêtement	Durée : 16h	Coefficient : 10	DR 14/17

CAP Métiers de la Mode – Vêtement Flou	Document réponses	Session 2012	ÉPREUVE EP2 : Mise en œuvre de la fabrication de tout ou partie d'un vêtement	DR 15/17
---	----------------------	-----------------	---	-------------

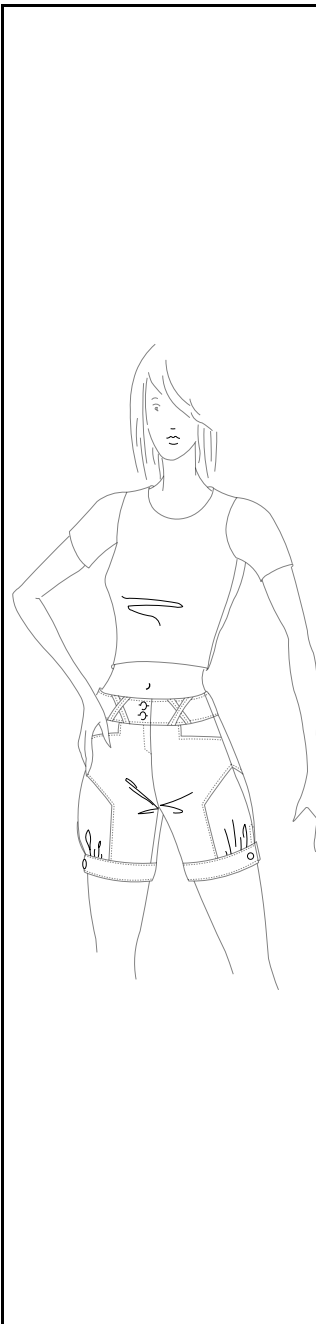

SHORT « LISON »				
Points de contrôle	Critères de qualité	Tolérance	Conforme	Non conforme
Sur l'envers • Surfils	Réglage Bord net Endroit apparent	0 0 0		
Assemblages • Côtés • Fourches • Découpes • Pincés	Respect valeurs de couture Couture ouverte Couture ouverte Couture couchée Couture couchée vers côté	+/- 1 mm 0 0 0 0		
• Netteté	Fils coupés	0		
Sur l'endroit • Pincés	Symétriques	+/- 1 mm		
• Surpiqûres	Parallèles au bord Valeur respectée Netteté des angles	+/- 1 mm +/- 1 mm +/- 1 mm		
• Fermeture à glissière	Ouverture possible Surpiqûre régulière Hauteur devant symétrique Points d'arrêt réalisés	0 +/- 1 mm +/- 1 mm 0		
• Ceinture • Passants	Symétrie hauteur devant Platitude Raccord des côtés Rabattage dans sillon Emplacements passants	+/- 1 mm 0 +/- 1 mm 0 +/- 1 mm		
• Poches	Symétrie Netteté angle Entrée accessible	+/- 1 mm 0 0		
• Découpes	Symétrie Netteté angle	+/- 1 mm 0		
• Fentes • Bracelets	Ouverture symétrique Platitude Régularité des fronces Sous-patte sur dos Rabattage régulier	+/- 1 mm 0 0 +/- 1 mm		

FICHE DE CONFORMITÉ

NE RIEN ÉCRIRE DANS CETTE PARTIE

Placement pour tissu

EP2 tissu.PLX

CAP Métiers de la Mode – Vêtement Flou	Document technique	Session 2012	EPREUVE EP2 : Mise en œuvre de la fabrication de tout ou partie d'un vêtement	DT 16/17
---	-----------------------	--------------	---	-------------

Placement pour thermocollant

EP2 Thermo.PLX

CAP Métiers de la Mode – Vêtement Flou	Document technique	Session 2012	EPREUVE EP2 : Mise en œuvre de la fabrication de tout ou partie d'un vêtement	DT 17/17
---	-----------------------	--------------	---	-------------