

Certificat d'Aptitude Professionnelle

METIER DE LA MODE – VETEMENT TAILLEUR

EP1 – UP1 : Analyse et exploitation de données

Esthétiques et Techniques

Durée de l'épreuve : 3 heures

Coefficient : 4

Compétences sur lesquelles porte l'épreuve

- C1.1 : Collecter les données de la demande
- C1.2 : Lire, décoder, sélectionner et classer les informations
- C1.3 : Identifier les éléments constitutifs du vêtement
- C2.1 : Participer à la construction des éléments du modèle
- C2.2 : Préparer les matériaux

Conditions d'évaluation sur :

- Le respect des données esthétiques et techniques fournies pour résoudre la problématique
- L'exploitabilité de l'ensemble des éléments du patron
- L'identification des données relatives aux matériaux et au matériel
- La précision des tracés.

Le sujet se compose de 12 pages numérotées de 1/12 à 12/12

Dès que le sujet vous est remis, assurez-vous qu'il est complet.

Calculatrice autorisée, conformément à la circulaire n°99-186 du 16 novembre 1999.

Matériel autorisé :

- Matériel usuel de dessin (crayons de couleurs feutres...)
- Matériel usuel de coupe (réglet, équerre, compas...)

Matériel non autorisé :

- Matériel de dessin à séchage lent.

CAP Métiers de la mode – vêtement tailleur	Code : sujet 0	Session 2013	PAGE DE GARGE
Épreuve EP1 - Analyse et exploitation de données Esthétiques et Techniques EPREUVE EP1 – UP1	Durée : 3 h	Coef : 4	Page 1/12

Sommaire DOSSIER

Désignation des documents		Documents SOURCES = S /12 TECHNIQUES = DT /12	Documents REPONSE A RENDRE = DR /12
1/ 12	Page de garde		
2/ 12	Sommaire		
3/ 12	Sujet de l'étude Arts Appliqués, travail demandé.	3/12	
	Dossier sources Arts Appliqués.	Dossier source : S3/12	
4/ 12	Proposition graphique sur création tissu.		DR4/12
5/12	Proposition graphique, colorée, volumique sur croquis		DR5/12
6/12	Sujet : Préparation du travail, technologie Travail demandé.	6/12	
7/12	Document de construction poche	DT 7/12	
8/12	Banque de données textiles entreprise	S8/12	
9/12	Banque de données matériel repassage entreprise	S9/12	
10/12	Nomenclature		DR10/12
11/12	Emploi matériel de repassage		DR11/12
	Règles de sécurité poste de repassage		DR11/12
12/12	Caractéristiques, propriétés textiles, entretien du tissu		DR12/12

Pour cette épreuve le candidat dispose des dossiers suivants :

Dossier sujet : 2 pages

Dossier sources : 3 pages (y compris page 3/12 ; sujet AA)

Dossier technique : 1 page

Dossier réponses : 5 pages

Sujet

L'entreprise « **CREALISE** » est spécialisée dans le prêt à porter féminin. Le modèle de la veste « **ZOE** » en velours uni imprimé est retenue pour une étude de déclinaison. Ce modèle sera proposé avec deux tissus coordonnés en coton, **un tissu uni et un tissu en camaïeux**.



Travail demandé :

A partir des propositions, minimales, des morceaux de tissus du 18^{ème} siècle, en sélectionnant les éléments qui vous intéressent en les prolongeant, en les associant, en jouant sur leurs proportions, vous créez votre propre motif.

Vous adapterez, répétez, multipliez ce motif et choisirez, d'une manière judicieuse, le ou les emplacements sur le vêtement pour proposer cette nouvelle version de la veste.

Vous présenterez, en couleurs (camaïeux) votre proposition sur le croquis donné.

Dossier sources :

1) Sélectionner des éléments



Paris, l'Arsenal, cour des princes (atelier d'impression avant 1748-1762), échantillons « petit teint », réserve à la cire sur lin et coton, journal économique de 1745-1755 (M.V. d'après Depitre).

DANS CE CADRE

Ne rien Écrire

Académie :

Session :

Examen :

Série :

Spécialité/option :

Repère de l'épreuve :

Epreuve/sous épreuve :

NOM :

(en majuscule, suivi s'il y a lieu, du nom d'épouse)

Prénoms :

N° du candidat

Né(e) le :

(le numéro est celui qui figure sur la convocation ou liste d'appel)

Appréciation du correcteur

Note :

2) Rechercher votre motif

Echelle 1

Au crayon à papier

Vous n'êtes pas obligé de remplir tout le cadre, vous pouvez, très bien, avoir un motif linéaire.

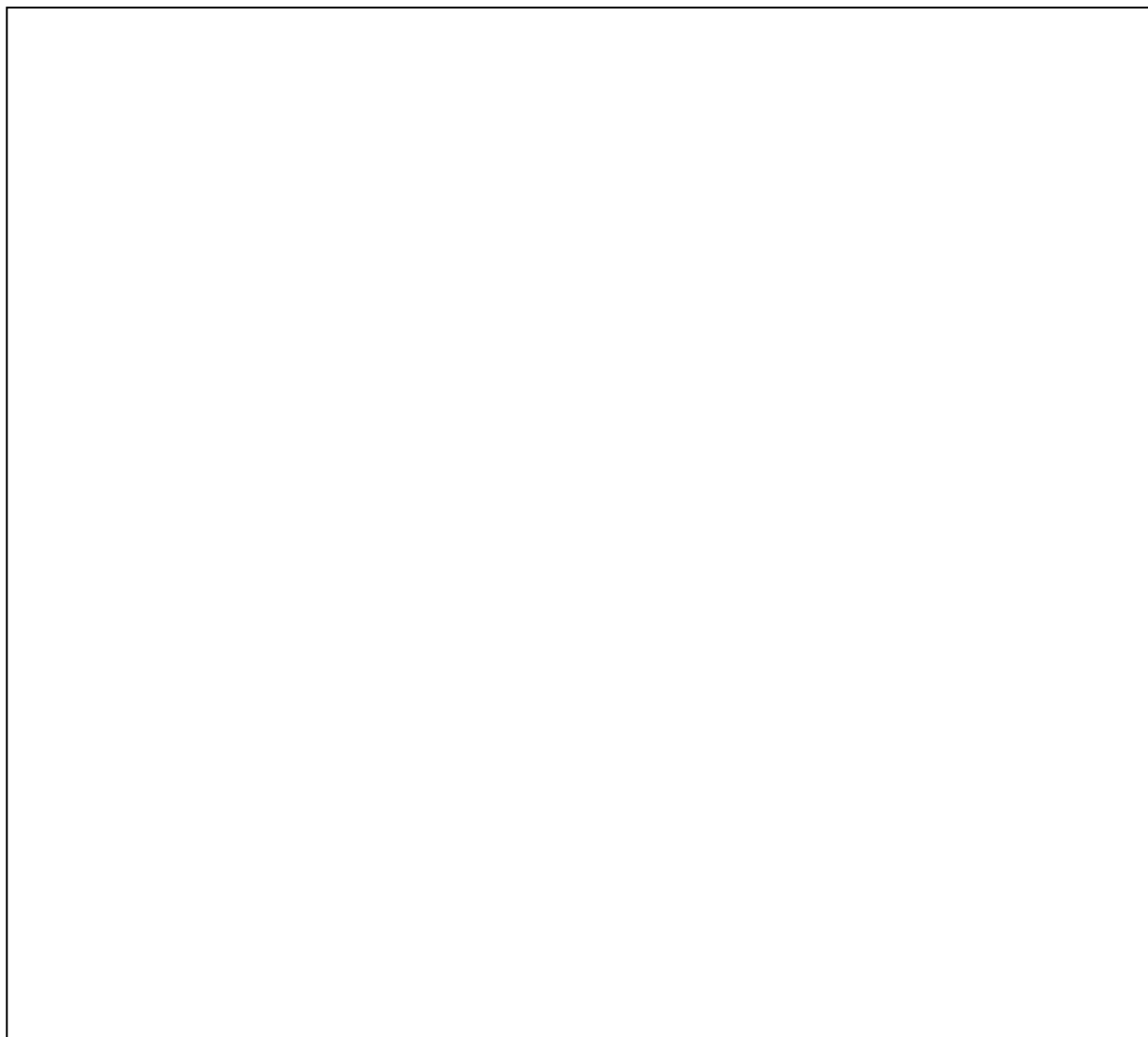

Académie :	Session :			
Examen :	Série :			
Spécialité/option :	Repère de l'épreuve :			
Epreuve/sous épreuve :	<input style="width: 150px; height: 20px;" type="text"/>			
NOM :				
(en majuscule, suivi s'il y a lieu, du nom d'épouse)				
Prénoms :	N° du candidat			
Né(e) le :	(le numéro est celui qui figure sur la convocation ou liste d'appel)			
<table style="width: 100%; border: none;"> <tr> <td style="width: 70%; border: none;">Appréciation du correcteur</td> <td style="width: 30%; border: none; text-align: right;"> <table border="1" style="width: 100%; height: 40px;"> <tr> <td style="padding: 5px;">Note :</td> </tr> </table> </td> </tr> </table>		Appréciation du correcteur	<table border="1" style="width: 100%; height: 40px;"> <tr> <td style="padding: 5px;">Note :</td> </tr> </table>	Note :
Appréciation du correcteur	<table border="1" style="width: 100%; height: 40px;"> <tr> <td style="padding: 5px;">Note :</td> </tr> </table>	Note :		
Note :				

3) Proposer en couleurs :



Sujet

Veste « ZOE » : moyenne gamme

Descriptif :

- Veste cintrée et ceinturée,
- Découpe princesse devant et dos,
- Dos empècement horizontal à la carrure,
- Col tailleur arrondi avec banane
- Manche tailleur avec patte fantaisie sur bas de manche

Le modèle de la veste est réalisé en **velours uni imprimé** :
70% coton – 30% polyester

Pour cette proposition des poches sont ajoutées au modèle de la veste, des renseignements concernant la matière et le repassage sont demandés.

Vous participez à la modification du modèle de base sous la responsabilité du responsable de la mise au point des prototypes.

Travail demandé :

Construction du modèle

1. Effectuer le patronnage de chacun des éléments de la poche en respectant les dimensions des croquis côtés. **Document technique : DT7/12**
2. Compléter la nomenclature. **Document réponse : DR10/12**
3. Identifier les éléments de la poche, porter toutes indications utiles à la coupe et au montage.
4. Découper les éléments de la poche.

Remarque : Les éléments du patronnage seront perforés, réunis par une lacette.
L'ensemble sera agrafé avec le **document réponse : DR10/12**.

Compléter le dossier technique

A l'aide des documents sources qui vous sont donnés. **Documents sources : S8/12; S9/12**

1. Indiquer le nom et l'emploi du matériel de repassage. **Document réponse : DR 11/12**
2. Indiquer règles de sécurité au poste de repassage. **Document réponse : DR11/12**
3. Compléter la fiche de confectionnabilité du tissu. **Document réponse : DR12/12**



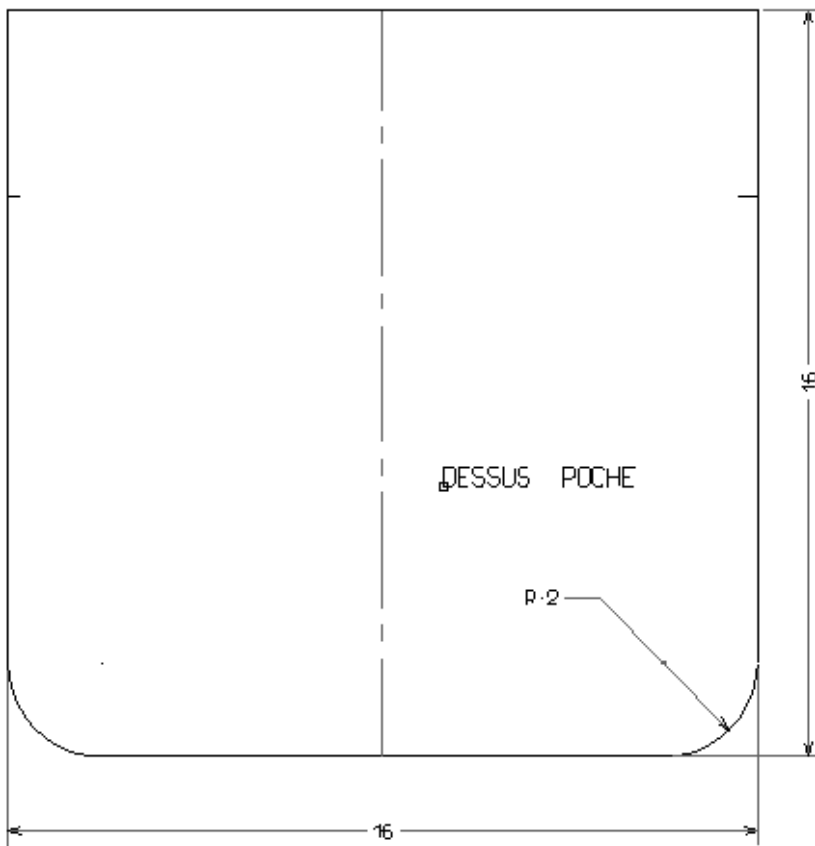
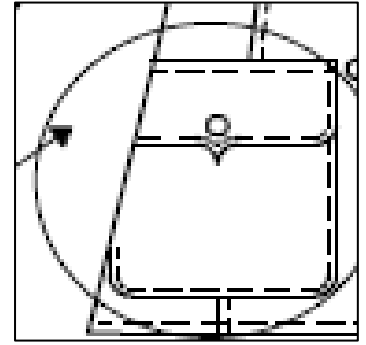

1) Réaliser le patron de chacun des éléments de la poche en respectant les dimensions des croquis côtés.

2) Le rabat est thermocollé
Le patron du thermocollant rabat est sans coutures

3) Ajouter les valeurs de coutures :
Coulissage tour poche = 0,5 cm
Coulissage tour rabat = 0,5 cm
Haut de poche et de rabat = 1 cm

4) Compléter la nomenclature

5) Identifier les éléments

6) Porter les indications utiles à la coupe et au montage

7) Découper les éléments

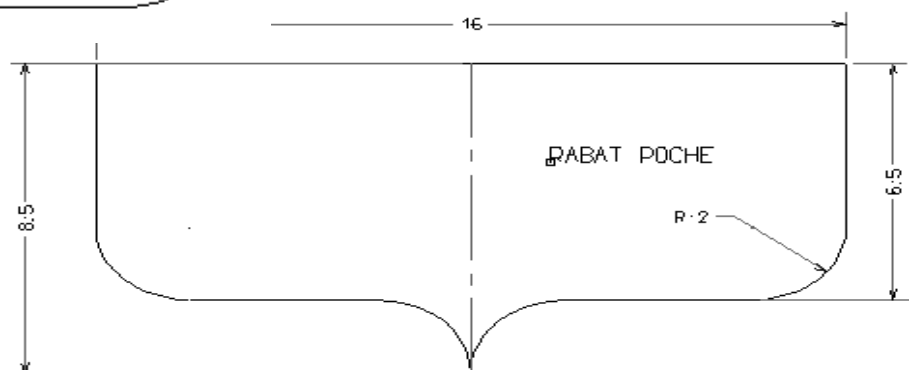
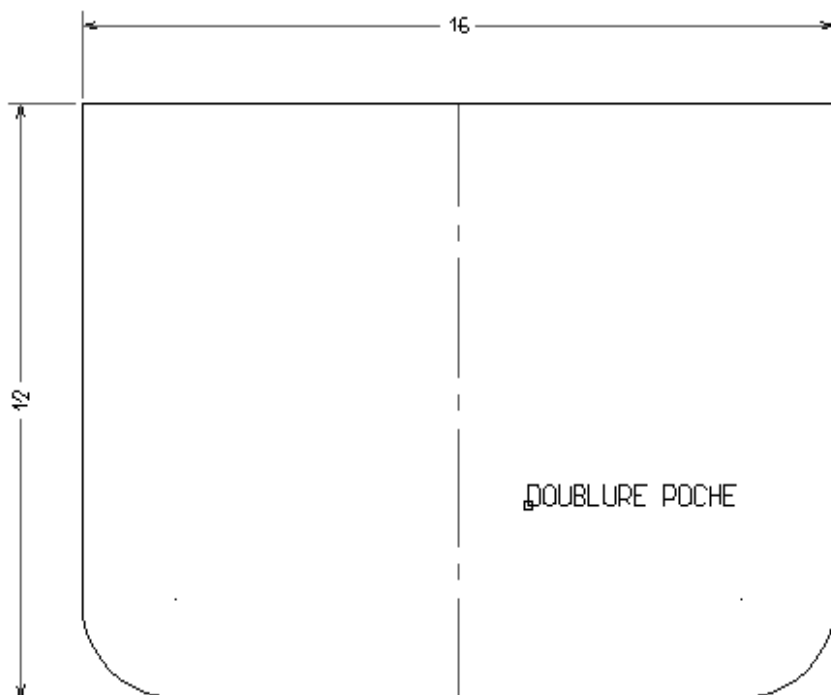

EXTRAIT SOURCES BANQUE DE DONNEES TEXTILES DE L'ENTREPRISE

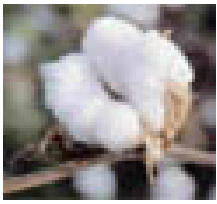

Le COTON : Matière naturelle, hygiénique, les vêtements en coton ne se chargent pratiquement pas d'électricité statique et ils sont étrangers aux allergies. Très résistant, il est aussi très absorbant : le coton est capable d'absorber 10% environ de son poids en eau, sans donner l'impression d'être humide. Il a une capacité de rétention concernant les composants de la sueur. D'un entretien facile, se repasse bien mais sèche lentement et s'accommode de hautes températures de lavage en machine. Attention : Il est préférable de laver le coton à part quand il est de couleur.

Le POLYESTER : Matière synthétique, fibre brillante qui mélangée à la laine ou au coton apporte des qualités supplémentaires. Il donne un bon drapé et facilite l'entretien. Le polyester a tendance à boulocher, il n'absorbe pas l'humidité et a un touché assez rêche. Il possède une très grande résistance aux frottements, une bonne élasticité et il est infroissable. Facile à entretenir, avec un lavage à l'eau tiède. Utiliser un fer doux pour le repassage, car sensible à la chaleur !

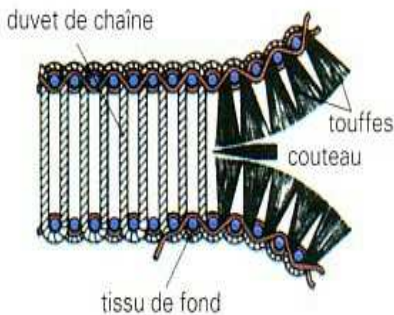

Tissus velours :

Les tissus velours sont fabriqués avec trois éléments :

- Deux chaînes et une trame (velours par chaîne).
- Une chaîne et deux trames (velours par trame).

Une chaîne et une trame forment l'armure de fond qui est visible sur l'envers. Avec la chaîne ou la trame supplémentaire on obtient des poils. Pour avoir ces tissus le velours peut être tissé en double étoffe, celle-ci étant réunie par les fils. Une lame de rasoir est ensuite passée entre les étoffes afin de les séparer et former ainsi le poil.

On peut aussi tisser une seule épaisseur, dans ce cas les fils forment des boucles qui peuvent être coupées ou non (on obtient du velours bouclé).

Parmi la grande variété des velours existants on peut citer :

- ✓ Les velours coupés : les boucles sont coupées après le tissage
- ✓ Les velours épinglés ou velours bouclés, frisés : les boucles ne sont pas coupées après tissage.
- ✓ Les velours ciselés ou façonnés : présentent un décor résultant de la combinaison d'un velours coupé et d'un velours frisé.
- ✓ Les velours frappés : présentent un décor résultant de l'écrasement des poils par endroit.
- ✓ Les velours ras unis : présentent une surface régulière et plane.
- ✓ Les velours côtelés : présentent des côtes rectilignes dans le sens de la chaîne.
- ✓ Les velours cannelés : présentent des côtes rectilignes dans le sens de la trame.
- ✓ Les velours dévorés : présentent des motifs en relief obtenus par la destruction des poils à certains endroits par un acide.

TRAVAIL DU VELOURS :

Il est impératif de tenir compte du sens des poils lors du travail des velours. En général les poils sont dirigés vers le bas, pour un aspect plus net du vêtement de plus celui-ci s'utilisera moins vite lors de son utilisation. Il est impossible de couper en tête bêche dans un tissu de velours.

L'entretien des tissus de velours se fera en respectant la nature des matières et en respectant quelques règles supplémentaires à savoir :

- Eviter tout frottement ou torsion.
- Secouer légèrement l'article au cours du séchage pour redonner du gonflant aux poils.
- Pour repasser il est préférable d'utiliser une planche à velours, sinon il faut repasser sur l'envers avec interposition d'une patte mouille, le coté poils posés sur un carton épais.
- Pour les velours de soie ou de viscose faire glisser l'envers du velours sur une surface chaude afin d'éviter tout écrasement des poils.

EXTRAIT SOURCES ENTREPRISE / MATERIEL DE REPASSAGE.

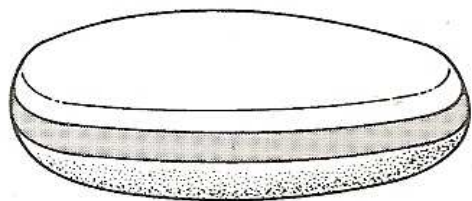

Coussins de mise en forme pour le repassage des parties galbées du vêtement : ex devants de veste.

Ceux-ci peuvent avoir des formes et dimensions différentes en fonction du travail effectué. Certains coussins sont à poser directement sur la table d'autres peuvent être montés sur pied



Plus petite et plus fine la **Jeannette** sert pour le repassage des petites parties tubulaires du vêtement (emmanchures, col...).



Petit coussin à main pour le repassage des petites parties galbées.
ex : les emmanchures.

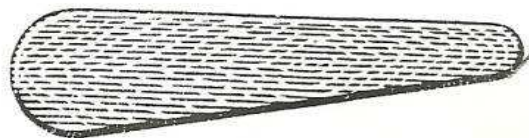

Le cifran est une longue planche en bois très dur utilisée pour ouvrir les coutures dans les lainages mais aussi pour le pressage des bords du vêtement.

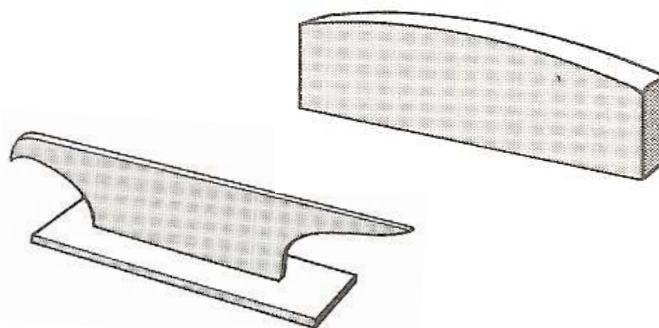

Les enclumes de différentes formes servent à ouvrir certaines coutures difficiles d'accès et permettent de presser fortement les bords.



Brosse à délustrer composée de poils assez longs pour enlever la brillance ou « lustre » dû au repassage sur certains tissus.

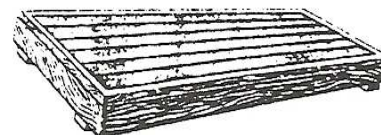

La planche à velours est hérissée de petites pointes d'acier. Elle sert pour le repassage de tissus duveteux comme le velours.

La finalité d'un vêtement passe par une bonne présentation de celui-ci, il est donc important de connaître la nature du travail que l'on souhaite exécuté afin de choisir l'accessoire correspondant

Petit lexique des termes en pressage et repassage.

Vaporisage : Exécuté pour décatir les tissus afin d'éviter le rétrécissement lors de pressages ultérieurs.

Façonnage : Réaliser ou stabiliser des formes en trois dimensions.

Etirer : on impose des formes arrondies en étirant le tissu à certains endroits.

Résorber : L'ampleur superflue est résorbée (rentrée) et fixée. Ex : tête de manche, cambrage jambe de pantalon...

Délustrer : enlever la brillance.

Pattemoille : Toile de coton humidifiée pour faciliter le repassage sur tissus sec.

Patte sèche : Tissu de lainage pour le repassage de tissus en pure laine sur lesquels la vapeur n'est pas conseillée.

Pour éviter tout gonflement dans les lainages il est recommandé de **bien sécher** et de **presser fortement**.

DANS CE CADRE

Ne rien Écrire

Académie :	Session :
Examen :	Série :
Spécialité/option :	Repère de l'épreuve :
Epreuve/sous épreuve :	
NOM :	
(en majuscule, suivi s'il y a lieu, du nom d'épouse)	
Prénoms :	N° du candidat
Né(e) le :	(le numéro est celui qui figure sur la convocation ou liste d'appel)
<p style="color: blue;">Appréciation du correcteur</p>	
<p>Note :</p>	

DOSSIER TECHNIQUE DE LA VESTE

❖ Compléter les case grisées de la nomenclature avec les éléments de la poche.



NOMENCLATURE VESTE « ZOE »			
Rp	Nb	DESIGNATION	MATIERE
18	1	ENFORME DOS	Doublure satin
17	1	BANANE (pied de col dessous)	Doublure satin
16	1	COL (dessous)	Doublure satin polyester
13	1	BANANE (pied de col dessus)	Velours
12	1	COL (dessus)	Velours
11	1	CEINTURE	Velours
10	2	BRIDE BAS DE MANCHE	Velours
9	1	PASSANT	Velours
8	2	PARMENTURE	Velours
7	2	DESSOUS DE MANCHE	Velours
6	2	DESSUS DE MANCHE	Velours
5	2	EMPIECEMENT DOS	Velours
4	1	DOS	Velours
3	2	COTE DOS	Velours
2	2	COTE DEVANT	Velours
1	2	DEVANT	Velours
Rp	Nb	DESIGNATION	MATIERE

DANS CE CADRE

Ne rien Écrire

Académie :	Session :
Examen :	Série :
Spécialité/option :	Repère de l'épreuve :
Epreuve/sous épreuve :	
NOM :	
(en majuscule, suivi s'il y a lieu, du nom d'épouse)	
Prénoms :	N° du candidat
Né(e) le :	(le numéro est celui qui figure sur la convocation ou liste d'appel)
<p style="color: blue; margin-top: 0;">Appréciation du correcteur</p>	
Note :	

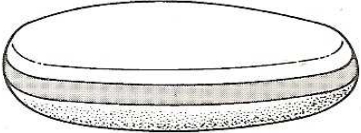
❖ Indiquer le nom et l'emploi du matériel de repassage dans le tableau ci-dessous :

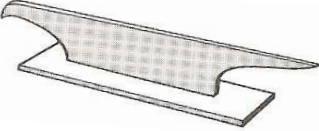
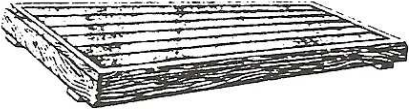
ILLUSTRATIONS	Nom du matériel	Employé pour :
		
		
		
		
		

❖ Indiquer les règles de sécurité à respecter pour :

Poste de repassage	
--------------------	--

DANS CE CADRE

Académie :	Session :
Examen :	Série :
Spécialité/option :	Repère de l'épreuve :
Epreuve/sous épreuve :	<input type="text"/>
NOM :	
(en majuscule, suivi s'il y a lieu, du nom d'épouse)	
Prénoms :	N° du candidat
Né(e) le :	(le numéro est celui qui figure sur la convocation ou liste d'appel)
<hr style="border-top: 1px dashed black;"/>	
Appréciation du correcteur	Note : <input type="text"/>

Ne rien Écrire

Technologie :

La veste « ZOE » sera coupée dans ce tissu en

«Velours uni imprimé »

Composition : 70% coton – 30% polyester

❖ Compléter la fiche.



TISSU	CARACTERISTIQUES & PROPRIETES TEXTILES DU TISSU
Nom :	
Composition :	

❖ Compléter le code d'entretien.

