

| |
|---|
| <p style="text-align: center;">Certificat d'Aptitude Professionnelle MÉTIERS DE LA MODE – VÊTEMENT FLOU</p> |
|---|

**EP2 : Mise en œuvre de la fabrication de tout ou partie
d'un vêtement**

Durée de l'épreuve : 16 heures

Coefficient : 10

Le sujet est composé de :

- | | |
|------------------------|----------------|
| - Une page de garde | 1/17 |
| - Sommaire | 2 /17 |
| - Un dossier sujet | S 3 à 4/17 |
| - Un dossier technique | DT 5 à 15/17 |
| - Un dossier réponses | DR 16 et 17/17 |

Dès que le sujet vous est remis, assurez-vous qu'il est complet.

Calculatrice autorisée, conformément à la circulaire n° 99-186 du 16 novembre 1999.

| | | | |
|---|--------------|------------------|---------------|
| CAP Métiers de la Mode – Vêtement Flou | | Session 2013 | Page de garde |
| EPREUVE EP2 : Mise en œuvre de la fabrication de tout ou partie d'un vêtement | Durée : 16 h | Coefficient : 10 | 1/17 |

SOMMAIRE

DOSSIER SUJET

| | |
|-----------------|---------|
| Présentation | S. 3/17 |
| Travail demandé | S. 4/17 |

DOSSIER TECHNIQUE

| | |
|--|-----------------|
| Description du chemisier | DT 5/17 |
| Nomenclature | DT 6/17 |
| Plan de surfilage | DT 7/17 |
| Dessin technique de détail bas de manche | DT 8/17 |
| Gamme de montage | DT 9/17 à 15/17 |

DOSSIER RÉPONSES

| | |
|----------------------|----------|
| Étiquette d'anonymat | DR 16/17 |
| Fiche de conformité | DR 17/17 |

À RENDRE

| | |
|------------------------|----------|
| Le produit réalisé | DR 16/17 |
| La fiche de conformité | DR 17/17 |

SUJET

Objectif de l'évaluation :

Cette situation doit permettre de vérifier les compétences du candidat concernant :

- La préparation d'une phase de travail
- La réalisation du vêtement à partir de consignes opératoires et de sécurité
- La réception et la transmission des informations

Compétences évaluées :

- C2.3 : Régler, mettre en œuvre et maintenir en état les matériels
- C2.4 : Appliquer une organisation au poste de travail
- C3.1 : Effectuer les opérations de placement, de coupe et d'entoilage
- C3.2 : Effectuer les opérations de préparation à l'essayage
- C3.3 : Réaliser les opérations d'assemblage, de montage, de finition et de repassage
- C3.4 : Contrôler la qualité à tous les stades de la fabrication
- C4.1 : Transmettre des informations
- C4.2 : S'intégrer dans une équipe



Vêtement support de l'évaluation : Chemisier « Léa »

Problème technique à résoudre et conditions de réalisation de l'activité :

L'atelier « Young » est spécialisé dans la création de chemisier, elle s'adresse à une clientèle de « boutique de luxe ». Le chemisier « Léa » est un produit de la collection 2014.

Il s'agit de réaliser le prototype à l'aide du dossier technique, en respectant les délais impartis et les règles d'hygiène, de sécurité et d'ergonomie.

Matériels à disposition pour conduire l'activité :

- Table de coupe
- Piqueuse plate point 301, non enfilée
- Guide margeur
- Surjeteuse raseuse point 504, enfilée et réglée
- Poste de repassage
- Presse à thermocoller

Matières d'œuvre et fournitures :

- Tissu couleur n°1 : Lin 100% 1.50m x en 1,40 m de laize
 - Tissu couleur n°2 : Lin 100% 0.50 m x en 1,40 m de laize
 - Thermocollant : 0,40 m X 0,90 m de laize
 - Ruban organza de 15 mm : 0.50 m
 - Fils assortis
 - Gommettes pour identification des éléments
- les éléments du vêtement sont épinglés sur les matières dans le DL

| | | | | |
|---|-------|--------------|---|-----------|
| CAP Métiers de la Mode – Vêtement Flou | Sujet | Session 2013 | EPREUVE EP2 : Mise en œuvre de la fabrication de tout ou partie d'un vêtement | S 3/17 |
|---|-------|--------------|---|-----------|

| TRAVAIL DEMANDÉ | Documents | |
|---|-------------------------------|--------------|
| | Technique | À rendre |
| <ul style="list-style-type: none"> - Procéder à la coupe du vêtement en respectant les règles de sécurité, d'hygiène et d'ergonomie - Contrôler, repérer et regrouper les éléments découpés (gommette, -o- ou o-o, numéro des pièces) | DT 5 et 6/17 | |
| <ul style="list-style-type: none"> - Régler et mettre en œuvre les matériels | DT 9/17 | |
| <ul style="list-style-type: none"> - Procéder aux opérations de thermocollage en respectant les règles de sécurité, d'hygiène et d'ergonomie | DT 6 et 9/17 | |
| <ul style="list-style-type: none"> - Procéder aux opérations d'assemblage, de montage, de finition et de repassage en respectant les délais impartis et les règles de sécurité d'hygiène et d'ergonomie | DT 7/17, 8/17 9 à 15/17 | DR 16/17 |
| <ul style="list-style-type: none"> - Vérifier la conformité du vêtement et rectifier les malfaçons en début, en cours et en fin de réalisation | | D/R 17/17 |

Résultats attendus

La régularité et la précision du découpage sont respectées

L'identification des différents éléments est correcte

Le chemisier « Léa » est conforme aux spécifications définies dans le dossier technique.

La qualité de réalisation est conforme à un grade de qualité « boutique de luxe ».

La fiche de conformité est complétée avec pertinence.

L'outillage et les matières d'œuvre ont été disposés rationnellement aux postes de travail.

Les règles d'hygiène, de sécurité et d'ergonomie ont été respectées.

Les délais imposés ont été respectés.

| | | | | |
|---|-------|--------------|---|-----------|
| CAP Métiers de la Mode – Vêtement Flou | Sujet | Session 2013 | EPREUVE EP2 : Mise en œuvre de la fabrication de tout ou partie d'un vêtement | S 4/17 |
|---|-------|--------------|---|-----------|

DOSSIER TECHNIQUE

DESCRIPTION DU CHEMISIER « LÉA »

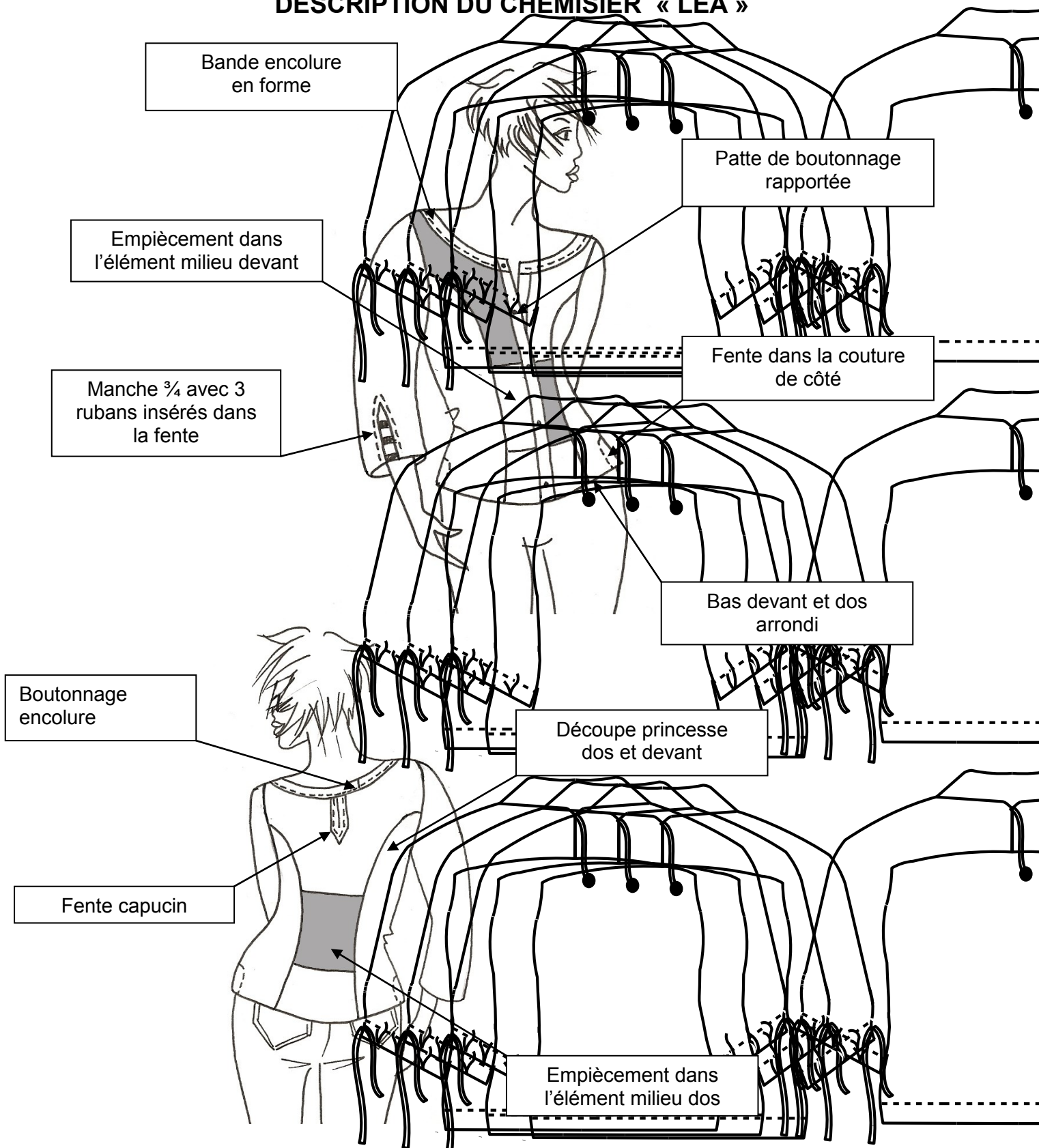

**Nomenclature
du Chemisier
« Léa »**

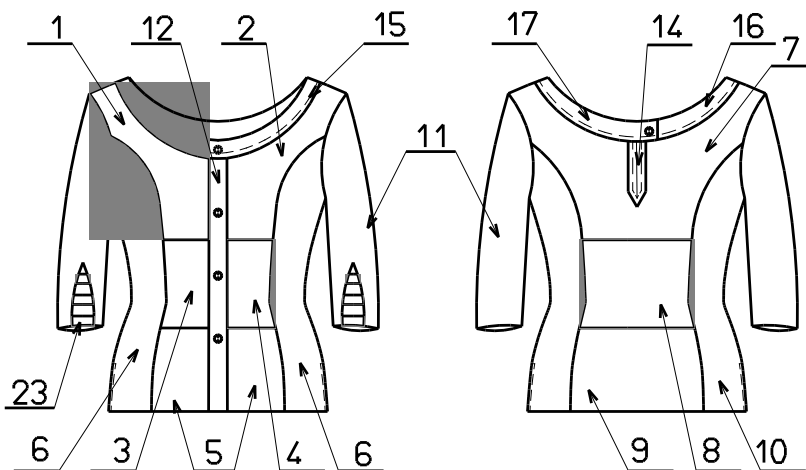

| | | | | |
|----|----|-----------------------------------|----------------|--------------------|
| 24 | 5 | Boutons | | |
| 23 | 1 | Ruban | Organza | Largeur = 15 mm |
| 22 | 1 | Renfort patte capucin | Thermocollant | Non tissé |
| 21 | 1 | Renfort bande encolure dos gauche | | |
| 20 | 1 | Renfort bande encolure dos droit | | |
| 19 | 2 | Renfort bande encolure devant | | |
| 18 | 2 | Renfort patte de boutonnage | | |
| 17 | 2 | Bande encolure dos gauche | Toile 100% lin | Tissu couleur n°1 |
| 16 | 2 | Bande encolure dos droit | | |
| 15 | 4 | Bande encolure devant | | |
| 14 | 1 | Patte capucin | | |
| 13 | 2 | Enforme bas de manche | | |
| 12 | 2 | Patte de boutonnage | | |
| 11 | 2 | Manche | | |
| 10 | 2 | Côté dos | | |
| 9 | 1 | Dos bas | Toile 100% lin | Tissu couleur n°2 |
| 8 | 1 | Dos milieu | | |
| 7 | 1 | Dos haut | Toile 100% lin | Tissu couleur n° 1 |
| 6 | 2 | Côté devant | | |
| 5 | 2 | Devant bas | | |
| 4 | 1 | Devant milieu gauche | Toile 100% lin | Tissu couleur n°2 |
| 3 | 1 | Devant milieu droit | Toile 100% lin | Tissu couleur n°1 |
| 2 | 1 | Devant haut gauche | | |
| 1 | 1 | Devant haut droit | Toile 100% lin | Tissu couleur n° 2 |
| Rp | Nb | Désignations | Matières | Renseignements |

Fiche de surfilage

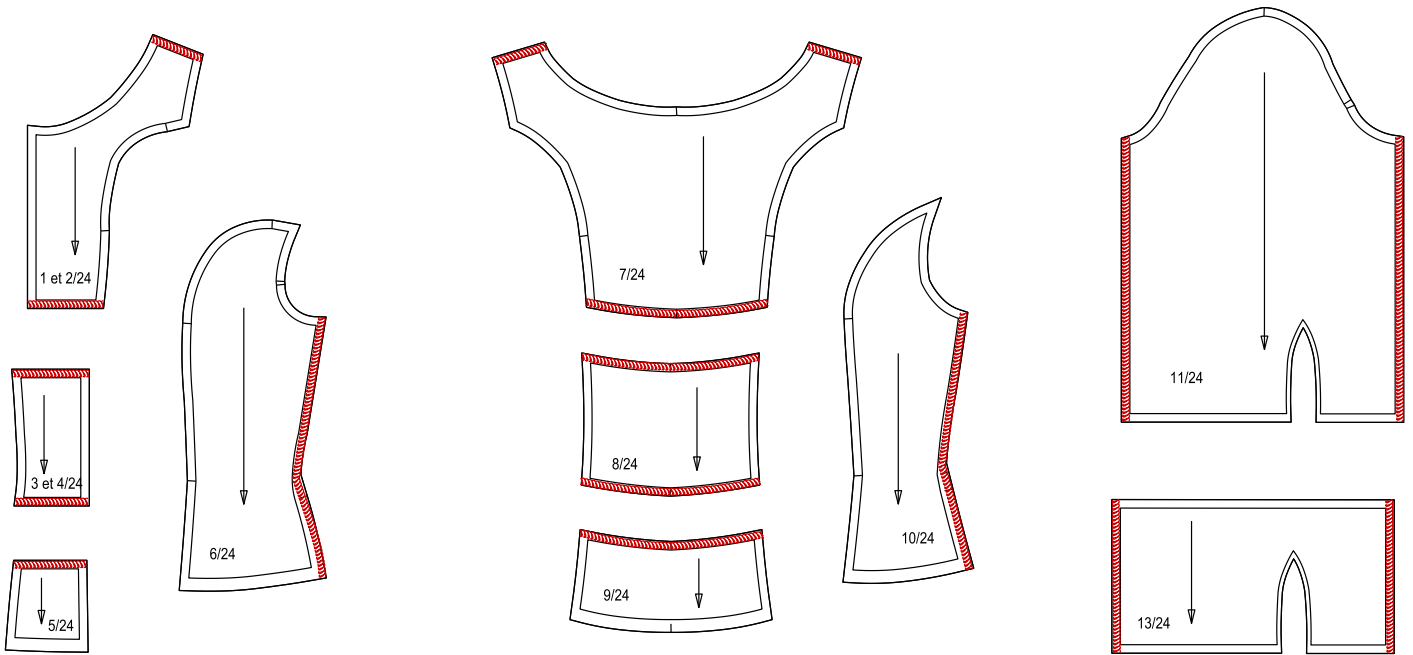
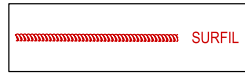

| | | | | |
|---|-----------------------|--------------|---|------------|
| CAP Métiers de la Mode – Vêtement Flou | Document technique | Session 2013 | EPREUVE EP2 : Mise en œuvre de la fabrication de tout ou partie d'un vêtement | DT 7/17 |
|---|-----------------------|--------------|---|------------|

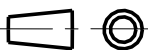
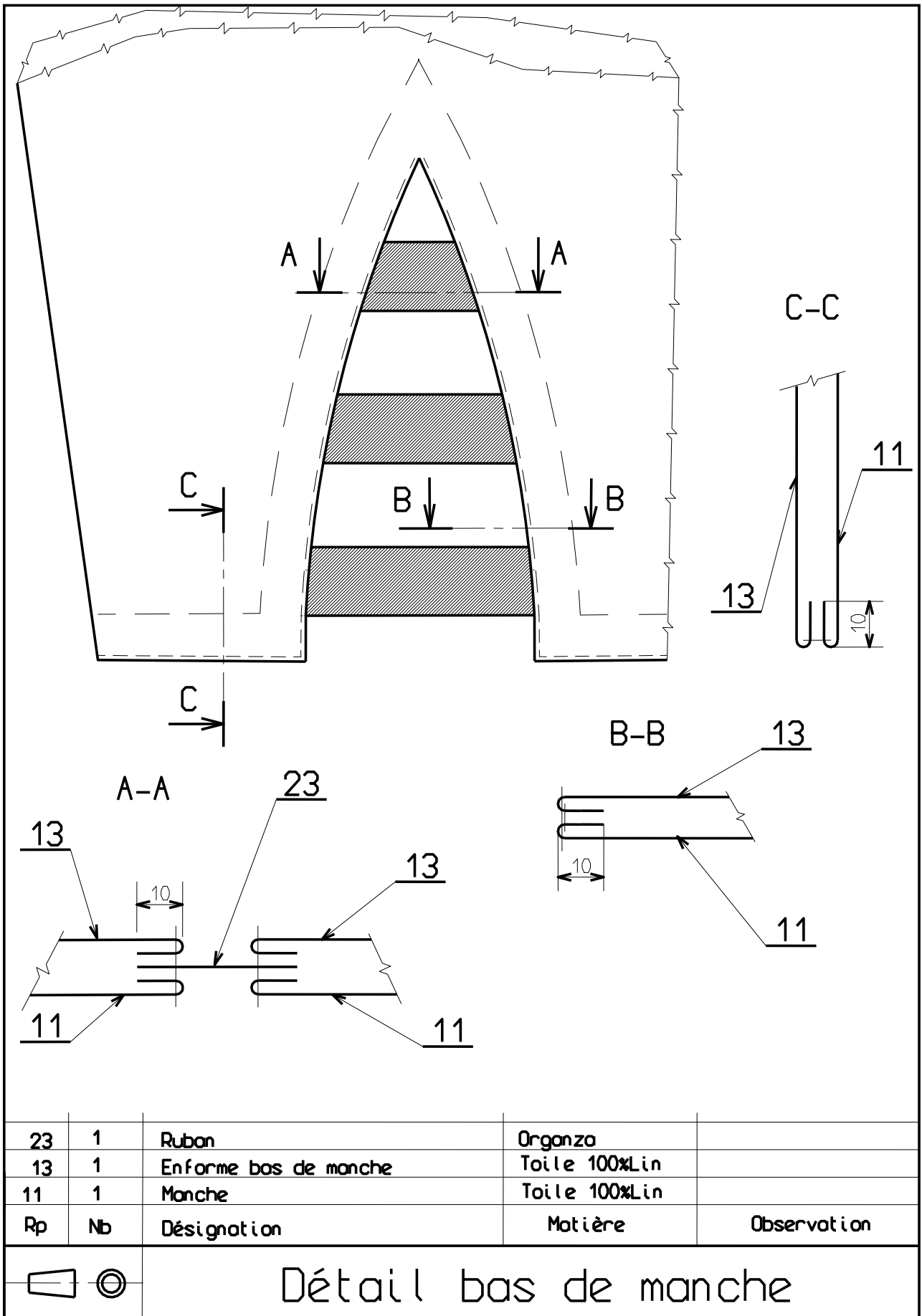

Détail bas de manche

GAMME DE MONTAGE

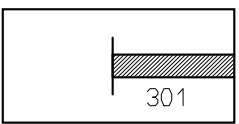
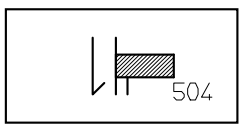
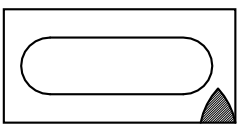
| | |
|---|--|
|  <p>Produit :</p> | <p>MATERIELS UTILISÉS:</p> <div style="display: flex; justify-content: space-around; align-items: center;"> <div style="text-align: center;">  <p>301</p> </div> <div style="text-align: center;">  <p>504</p> </div> <div style="text-align: center;">  </div> </div> <p>Densité du point 301 : 4.5 points / cm</p> |
|---|--|

Matières : 100% lin

| N° | Opérations | Schémas et ou croquis | Types de point | Renseignements Complémentaires |
|----|------------|-----------------------|----------------|--------------------------------|
|----|------------|-----------------------|----------------|--------------------------------|

Après chaque opération, repasser et contrôler

PRÉPARATION

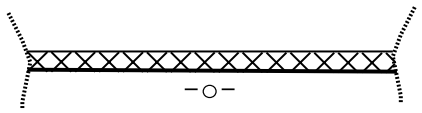
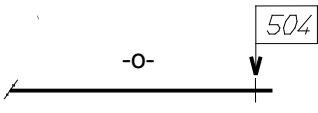
| | | | | |
|---|--|--|-----|--------------|
| 1 | <p><u>Thermocoller :</u></p> <ul style="list-style-type: none"> • pattes de boutonnage • bande encolure dessus devant et dos • patte capucin |  | | |
| 2 | <p><u>Surfiler les éléments :</u> Voir planche de surfilage</p> |  | 504 | DT Page 7/17 |
| 3 | <p><u>Couper</u></p> <ul style="list-style-type: none"> • le ruban en 3 | | | |

PATTE CAPUCIN

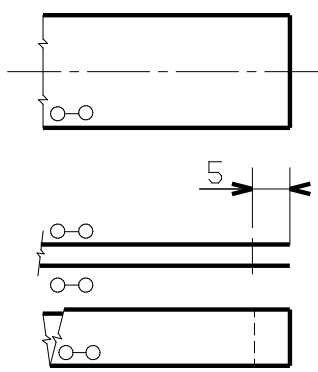
| | | | | |
|---|---|--|-----|--|
| 4 | <p><u>Assembler :</u></p> <ul style="list-style-type: none"> • L'extrémité de la patte en la pliant en deux |  | 301 | |
|---|---|--|-----|--|

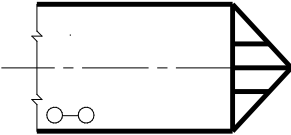
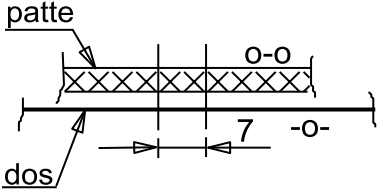
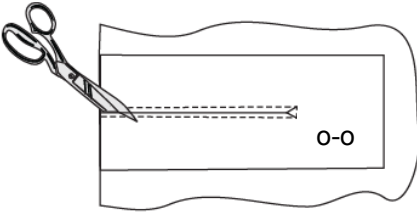
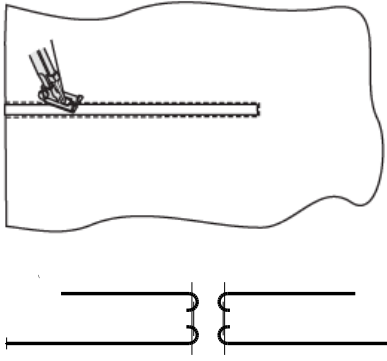
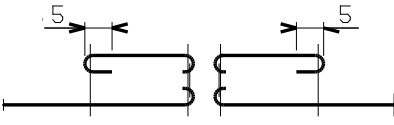
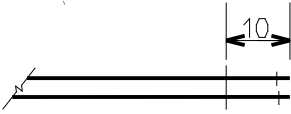
| | | | | |
|--------------|--|--|-----|--|
| 5 | <p>Fendre</p> <ul style="list-style-type: none"> • l'extrémité de patte jusqu'à la couture <p>Repasser</p> <ul style="list-style-type: none"> • La couture ouverte <p>et retourner :</p> <ul style="list-style-type: none"> • Le capucin |  | | |
| 6 | <p>Assembler :</p> <ul style="list-style-type: none"> • Patte capucin sur l'ouverture milieu dos haut |  | 301 | -o- de la patte / o-o du dos Cran milieu dos / milieu patte Longueur fente 70 mm |
| 7 | <p>Fendre :</p> <ul style="list-style-type: none"> • Ouverture |  | | Extrémité en capucin |
| 8 | <p>Retourner :</p> <ul style="list-style-type: none"> • patte capucin <p>Surpiquer :</p> <ul style="list-style-type: none"> • Ouverture |  | 301 | Piqûre nervure |
| 9 | <p>Rabattre :</p> <ul style="list-style-type: none"> • La patte capucin |  | 301 | Piqûre nervure |
| CORPS | | | | |
| 10 | <p>Assembler :</p> <ul style="list-style-type: none"> • Devant haut avec devant milieu • Devant milieu avec devant bas • Dos haut avec dos milieu • Dos milieu avec dos bas |  | 301 | -o-/-o- |

| | | | | |
|----|--|--|-----|-------------------------------------|
| 11 | <p>Repasser :</p> <ul style="list-style-type: none"> Couture ouverte | | | |
| 12 | <p>Assembler :</p> <ul style="list-style-type: none"> Devant avec côté devant Dos avec côté dos | | 301 | |
| 13 | <p>Surjeter :</p> <ul style="list-style-type: none"> Découpe princesse devant et dos | | 504 | |
| 14 | <p>Repasser :</p> <ul style="list-style-type: none"> Couture couchée en direction du milieu | | | Vers milieu |
| 15 | <p>Assembler :</p> <ul style="list-style-type: none"> les coutures de côtés | | 301 | -o/-o- Jusqu'au cran de la fente |
| 16 | <p>Repasser :</p> <ul style="list-style-type: none"> Couture ouverte | | | |
| 17 | <p>Surpiquer :</p> <ul style="list-style-type: none"> La fente côté | | 301 | |
| 18 | <p>Assembler :</p> <ul style="list-style-type: none"> Les épaules | | 301 | -o/-o- |
| 19 | <p>Repasser :</p> <ul style="list-style-type: none"> Couture ouverte | | | |
| 20 | <p>Ourler :</p> <ul style="list-style-type: none"> bas du vêtement | | 301 | |

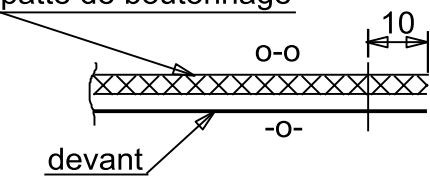
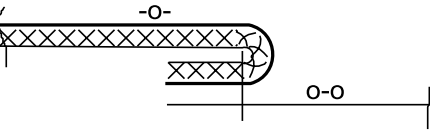
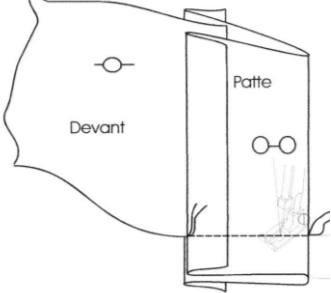
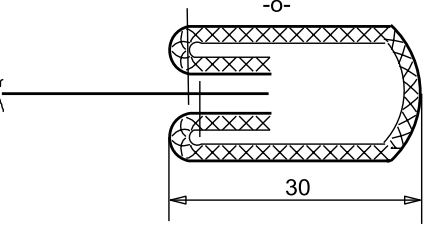
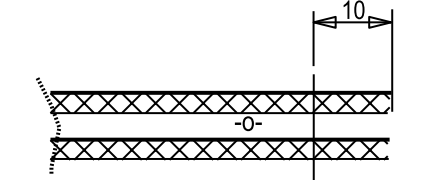
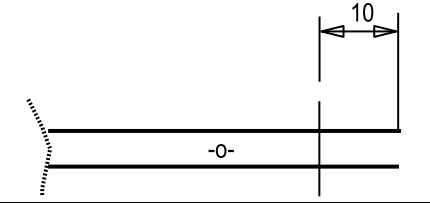
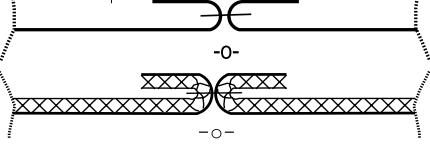
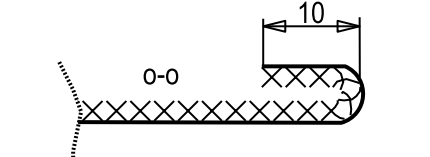
| | | | | |
|-----------------------|---|---|-----|---|
| 21 | <p>Assembler :</p> <ul style="list-style-type: none"> • Pattes de boutonnage sur devant droit et gauche | <p>patte de boutonnage</p>  | 301 | -o- de la patte / o-o du devant |
| 22 | <p>Repasser :</p> <ul style="list-style-type: none"> • Couture couchée vers la patte |  | | |
| 23 | <p>Assembler :</p> <ul style="list-style-type: none"> • Extrémité patte de boutonnage bas de vêtement <p>Dégarnir</p> <ul style="list-style-type: none"> • À 5 mm de la couture <p>Retourner</p> |  | 301 | Valeur de couture dépassant du vêtement |
| 24 | <p>Rabattre :</p> <ul style="list-style-type: none"> • Patte de boutonnage |  | 301 | Rabattre sur -o- |
| BANDE ENCOLURE | | | | |
| 25 | <p>Assembler :</p> <ul style="list-style-type: none"> • Les épaules des bandes encolure dessus |  | 301 | |
| 26 | <p>Assembler :</p> <ul style="list-style-type: none"> • Les épaules des bandes encolure dessous |  | 301 | |
| 27 | <p>Repasser :</p> <ul style="list-style-type: none"> • Couture ouverte |  | | |
| 28 | <p>Préformer</p> <ul style="list-style-type: none"> • Rempli de rabattage |  | | |

| | | | | |
|---------------|--|--|-----|--|
| 29 | <p>Coulisser :</p> <ul style="list-style-type: none"> • Bande encolure dessus avec bande encolure dessous droite • Bande encolure dessus avec bande encolure dessous gauche | | 301 | Haut et extrémités Début et fin de piqûre au niveau du rempli de rabattage |
| 30 | <p>Dégarnir :</p> <ul style="list-style-type: none"> • Les angles | | | |
| 31 | <p>Retourner :</p> <ul style="list-style-type: none"> • La bande encolure droite • La bande encolure gauche | | | Couture épaule / couture épaule |
| 32 | <p>Assembler :</p> <ul style="list-style-type: none"> • Dessous bande encolure droite sur encolure côté droit • Dessous bande encolure gauche sur encolure côté gauche | | 301 | Couture épaule / couture épaule Bande d'encolure dépassant de 30 mm |
| 33 | <p>Rabattre :</p> <ul style="list-style-type: none"> • Bande encolure droite • Bande encolure gauche | | 301 | Piqûre nervure Début de piqûre côté dos Fermer ouverture en même temps |
| MANCHE | | | | |
| 34 | <p>Assembler :</p> <ul style="list-style-type: none"> • la couture de dessous de bras de la manche • la couture de dessous de bras de l'enforme bas de manche | | 301 | -0- / -0- |

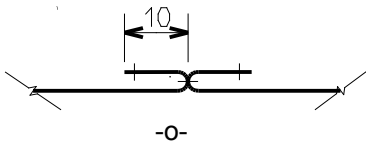
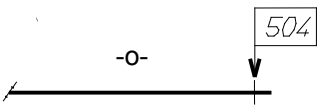
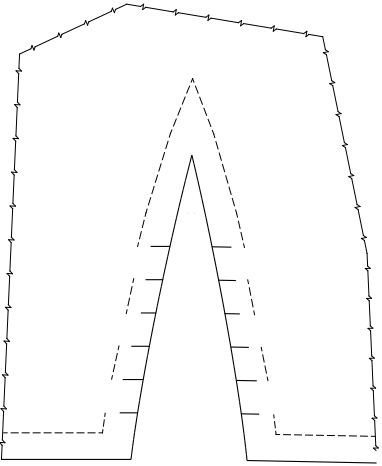
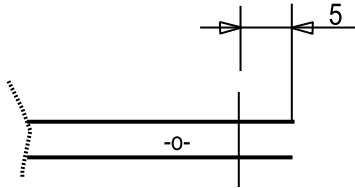
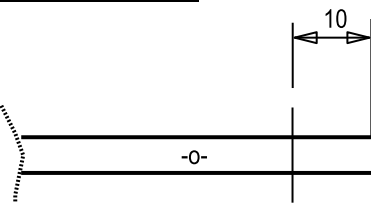
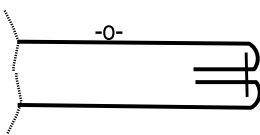
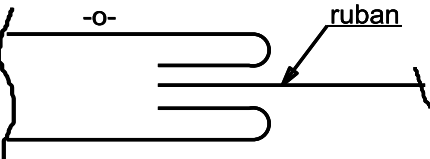
| | | | | |
|----|--|--|-----|---|
| 35 | <p>Repasser :</p> <ul style="list-style-type: none"> Couture ouverte |  | | |
| 36 | <p>Surfiler :</p> <ul style="list-style-type: none"> Le haut de l'enforme bas de manche |  | 504 | En tubulaire |
| 37 | <p>Coulisser :</p> <ul style="list-style-type: none"> L'enforme bas de manche avec manche |  <p>Bord de fente :</p>  <p>Bas de manche :</p>  | 301 | <p>En laissant les ouvertures pour l'insertion de chaque ruban, respecter les crans.</p> <p>Points d'arrêt à chaque cran</p> <p>Début de piqûre à l'assemblage de dessous de bras</p> <p>Arrêt points dans points</p> |
| 38 | <p>Retourner :</p> <ul style="list-style-type: none"> L'enforme bas de manche |  | | |
| 39 | <p>Insérer :</p> <ul style="list-style-type: none"> Les rubans dans les ouvertures de la fente |  | | <p>Voir DT page 8/17</p> <p>Maintenir les rubans avec des épingles</p> |

| | | | | |
|---------------|--|--|-----|---|
| 40 | <p>Surpiquer :</p> <ul style="list-style-type: none"> • Tout le bas de manche et fente | | 301 | <p>Piqûre nervure, avec reprise de piqûre au niveau de l'assemblage dessous de bras</p> |
| 41 | <p>Maintenir :</p> <ul style="list-style-type: none"> • L'enforme bas de manche sur manche | | | <p>Piqûre dans le sillon</p> <p>Piqûre dans l'assemblage de dessous de bras sur 10 mm</p> |
| MANCHE | | | | |
| 42 | <p>Froncer:</p> <ul style="list-style-type: none"> • Tête de manche | | | <p>À 7mm</p> <p>Afin de répartir l'embu sur la tête de manche</p> |
| 43 | <p>Assembler :</p> <ul style="list-style-type: none"> • Manche à l'emmanchure | | 301 | |
| 44 | <p>Retirer</p> <ul style="list-style-type: none"> • Fil de fronce | | | |
| 45 | <p>Surjeter :</p> <ul style="list-style-type: none"> • Emmanchure | | | Couture couchée vers la manche |
| 46 | <p>Repasser :</p> <ul style="list-style-type: none"> • Couture couchée | | | Vers la tête de manche |
| 47 | Contrôle et repassage final | | | |

| | | |
|-----------------------|--|-------------------------------------|
| DANS CE CADRE | Académie : | Session : |
| | Examen : | Série : |
| | Spécialité/option : | Repère de l'épreuve : |
| | Epreuve/sous épreuve : | |
| | NOM : | |
| | (en majuscule, suivi s'il y a lieu, du nom d'épouse) | |
| | Prénoms : | N° du candidat <input type="text"/> |
| Né(e) le : | (le numéro est celui qui figure sur la convocation ou liste d'appel) | |
| NE RIEN ÉCRIRE | Appréciation du correcteur | |
| | <input type="text"/> | |

Il est interdit aux candidats de signer leur composition ou d'y mettre un signe quelconque pouvant indiquer sa provenance.

Etiquette anonymat

Ligne bas de vêtement

Ligne de couture de l'étiquette d'anonymat

| | | | | |
|---|---------------------|--------------|---|-------------|
| CAP Métiers de la Mode – Vêtement Flou | Document réponse | Session 2013 | EPREUVE EP2 : Mise en œuvre de la fabrication de tout ou partie d'un vêtement | DR 16/17 |
|---|---------------------|--------------|---|-------------|

| | | | | |
|---|---------------------|-----------------|---|-------------|
| CAP Métiers de la Mode – Vêtement Flou | Document réponse | Session 2013 | ÉPREUVE EP2 : Mise en œuvre de la fabrication de tout ou partie d'un vêtement | DR 17/17 |
|---|---------------------|-----------------|---|-------------|

**FICHE
DE
CONFORMITÉ**

« LEA »

A COMPLETER

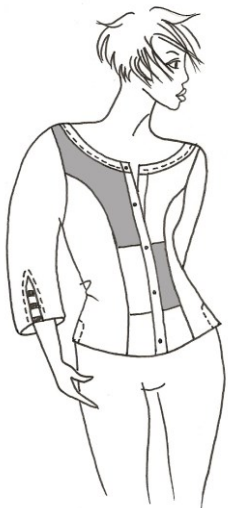

| Points de contrôle | Critères de qualité | Tolérance | Conforme | Non conforme |
|---|--|---|----------|--------------|
| Sur envers Surfils | Réglage Bords nets Endroit apparent Emplacement | 0 0 0 0 | | |
| Assemblages <ul style="list-style-type: none"> • Emmanchures • Dessous manches • Cotés • Découpes princesse • Découpes horizontales devant | Respect valeurs coutures Respect repassage | + / - 1 mm 0 | | |
| Netteté <ul style="list-style-type: none"> • Fils coupés | | 0 | | |
| Sur endroit <ul style="list-style-type: none"> • Devant | Raccord des coutures Hauteur bande encolure Hauteur fente côté Surpiqûre fente côté | + / - 1 mm + / - 1 mm + / - 1 mm 0 | | |
| <ul style="list-style-type: none"> • Dos | Hauteur bande encolure Largeur patte capucin Symétrie découpe dos | + / - 1 mm + / - 1 mm + / - 1 mm | | |
| <ul style="list-style-type: none"> • Bas manches | Rubans bien plats Coulissage régulier Surpiquage | + / - 1 mm + / - 1 mm 0 | | |
| <ul style="list-style-type: none"> • Patte de boutonnage | Assemblage Rabattage Netteté extrémité | + / - 1 mm + / - 1 mm 0 | | |
| <ul style="list-style-type: none"> • Bas chemisier | Régularité ourlet | 0 | | |

NE RIEN ÉCRIRE DANS CETTE PARTIE