

| | | |
|----------------|--|-----------------------|
| DANS CE CADRE | Académie : | Session : |
| | Examen : | Série : |
| | Spécialité/option : | Repère de l'épreuve : |
| | Epreuve/sous épreuve : | |
| | NOM : | |
| | (en majuscule, suivi s'il y a lieu, du nom d'épouse) Prénoms : | N° du candidat |
| Né(e) le : | (le numéro est celui qui figure sur la convocation ou liste d'appel) | |
| NE RIEN ÉCRIRE | Appréciation du correcteur | |
| | Note : | |

Il est interdit aux candidats de signer leur composition ou d'y mettre un signe quelconque pouvant indiquer sa provenance.

Baccalauréat Professionnel « Métiers du cuir option maroquinerie »

ÉPREUVE E1 : épreuve technique de conception

Sous-épreuve E11 : développement de produit esthétique, fonctionnel et technique

Coefficient : 3
Durée de l'épreuve : 4 heures

SESSION 2025

Objectif :

L'épreuve a pour objectif d'évaluer la capacité du candidat à interpréter, modifier et adapter les contraintes techniques, fonctionnelles et esthétiques d'un produit.

Le sujet comporte 19 pages.

Documents à rendre : totalité du dossier sujet.

L'usage de la calculatrice avec mode examen actif est autorisé. L'usage de la calculatrice sans mémoire, « type collègue », est autorisé.

| | | | |
|--|----------------------------|------------------------|--------------|
| BAC PRO Métiers du cuir option maroquinerie | 25-BCP-MC-M-U11-ME1 | Session 2025 | SUJET |
| E1 - SOUS-ÉPREUVE E11 | Durée : 4 h | Coefficient : 3 | 1/19 |

NE RIEN ÉCRIRE DANS CETTE PARTIE

SOMMAIRE

Le sujet est composé de :

- SOMMAIRE page 2/19
- DOSSIER SUJET
 - contexte de l'étude/ travail demandé ; page 3/19
 - activité n°1 ; page 4/19
 - document réponse n°1 ; page 4 et 5/19
 - activité n°2 ; pages 6 et 7/19
 - activité n°3 ; page 8/19
 - activité n°4. page 9/19

- DOSSIER RESSOURCES
 - Édouard Benedictus ; page 10/19
 - dossier matières premières et accessoires. pages 11 à 14/19

- DOSSIER TECHNIQUE
 - cahier des charges, descriptif ; page 15/19
 - fonction technique, matières et fournitures ; page 16/19
 - nomenclature ; page 17/19
 - dessin technique vue de face ; page 18/19
 - dessin technique vue de côté. page 19/19

Dès la remise du sujet, le candidat doit s'assurer qu'il est complet.

| | | | | |
|---|---------------------|--------------|--|------|
| BAC PRO Métiers du cuir option maroquinerie | 25-BCP-MC-M-U11-ME1 | Session 2025 | Sous - épreuve E11 Développement de produit esthétique, fonctionnel et technique | 2/19 |
|---|---------------------|--------------|--|------|

NE RIEN ÉCRIRE DANS CETTE PARTIE

SUJET

CONTEXTE DE L'ÉTUDE :

Le sac de forme ronde redevient une tendance mode de l'hiver. En cuir, en toile ou en fausse fourrure, il est partout.

La maison « Mon sac en cuir », dans la tendance actuelle de l'esprit « art déco », veut relancer un produit phare de sa collection, le petit sac rond « LUNA », qui sera modifié et deviendra le sac « PIXA ».

TRAVAIL DEMANDÉ :

Pour obtenir ce nouveau modèle, il faudra :

- apporter une réflexion esthétique sur la poche, représentative du travail artistique d'Édouard Benedictus ;
- proposer une autre solution fonctionnelle et technique de poche sur face selon un cahier des charges précis ;
- travailler le système de fixation de la bandoulière sur le Cavour.

LUNA est composé :

- d'une face agrémentée d'une poche plaquée non fermée ;
- d'un dos uni et sobre ;
- d'un bandeau en deux parties : 2 bandes fermeture à glissière et 1 bande fond Cavour ;
- d'une bandoulière réglable fixée sur Cavour et non amovible ;
- d'une doublure plaquée, finition intérieure bordée ;
- d'une poche intérieure plaquée sur doublure corps ;
- d'une fermeture à glissière sur le dessus du sac.

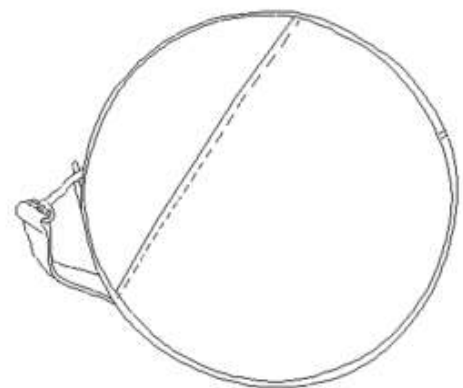

Le sac est monté selon les techniques du piqué retourné sans adjonction de passepoil.

Les cuirs de la gamme rentrent pour un coût total compris entre 65 et 115€ du m².

La forme actuelle est destinée à un vaste public, toutes tranches d'âges. Haut de gamme.

| | | | | |
|---|---------------------|--------------|--|------|
| BAC PRO Métiers du cuir option maroquinerie | 25-BCP-MC-M-U11-ME1 | Session 2025 | Sous - épreuve E11 Développement de produit esthétique, fonctionnel et technique | 3/19 |
|---|---------------------|--------------|--|------|

NE RIEN ÉCRIRE DANS CETTE PARTIE

L'art déco révéla un grand nombre d'artistes pluridisciplinaires. Édouard Bénédictus, chimiste, peintre et décorateur, fut un créateur prolifique dont les œuvres révèlent toute sa virtuosité dans le jeu des couleurs et des motifs. Dans les années 1920, il se consacre entièrement aux arts décoratifs et se focalise sur la conception de motifs pour les textiles et les papiers peints. Il laissera une multitude de planches d'étude à la gouache avec toutes ses recherches de motifs et de couleurs.



Détails de planches gouachées, motifs floraux, 1920-1930.

ACTIVITÉ N°1 :

A/ Décoder un cahier des charges esthétique et fonctionnel

1. Dans les cadres suivants, **au crayon à papier** : relever, à partir du DOSSIER RESSOURCES page 10/19, sous la forme de trois croquis, des éléments floraux en variant les choix.

| | | |
|--|--|--|
| | | |
|--|--|--|

2. Dans les cadres ci-dessous **aux crayons de couleurs**, relever :

| | | | |
|--|--|--|--|
| | | | |
|--|--|--|--|

Une gamme de couleurs chaudes

| | | | |
|--|--|--|--|
| | | | |
|--|--|--|--|

Une gamme de couleurs froides

B/ Proposer ou expliciter la représentation de modèles par des techniques de communication adaptées à la mode.

1. En exploitant les relevés graphiques de l'activité n°1, proposer une poche plaquée différente sur chaque sac qui fera référence par sa forme, à l'univers d'Édouard Bénédictus et un motif floral sur chacune d'elles. Les croquis se feront au crayon à papier **dans le cadre A** (DOCUMENT RÉPONSE N°1 page 5/19).

2. Pour finaliser le nouveau sac « PIXA » :

- choisir la proposition 1 ou 2 pour la poche plaquée et le motif ;
- le motif de la poche sera mis en couleur, avec une des deux gammes chromatiques et le reste du sac sera mis en couleur avec la gamme chromatique restante.

La proposition finale sera réalisée en couleurs (technique libre) **dans le cadre B** (DOCUMENT RÉPONSE N°1 page 5/19).

Le choix de cette proposition finale sera justifié **dans le cadre C** (DOCUMENT RÉPONSE N°1 page 5/19).

NE RIEN ÉCRIRE DANS CETTE PARTIE

Proposition 1

Cadre A

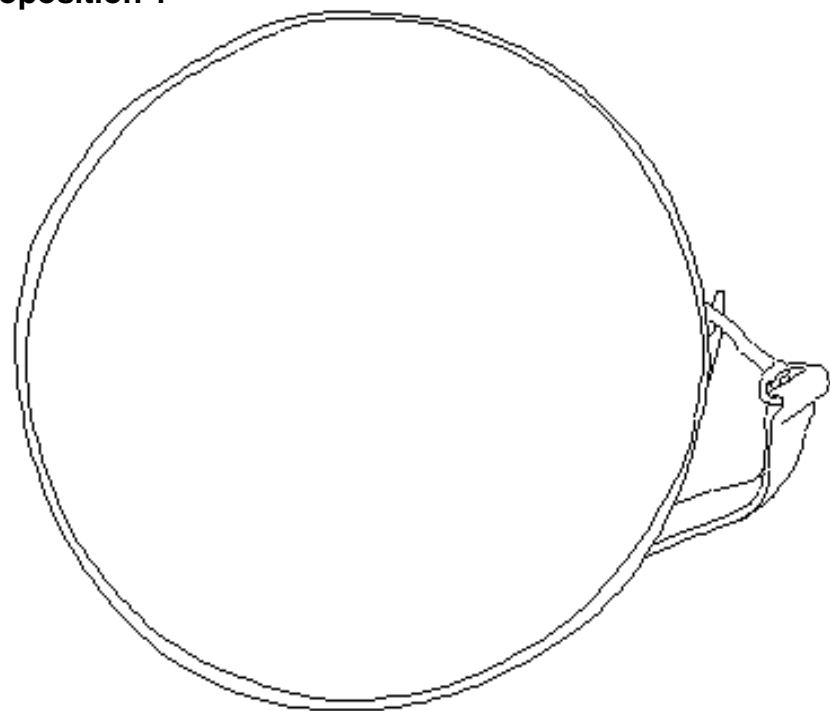

Proposition 2

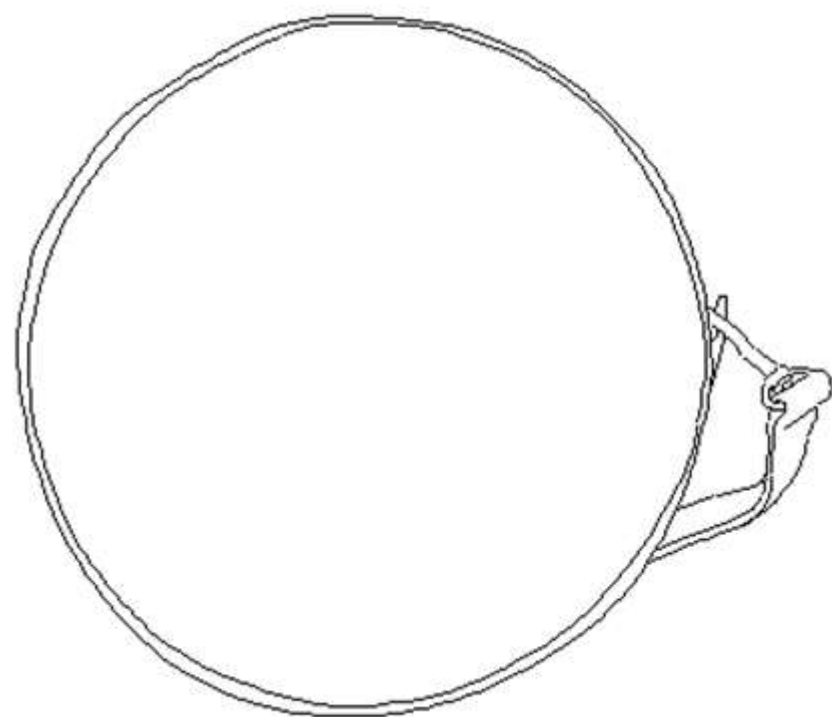

DOCUMENT RÉPONSE N°1

Cadre B

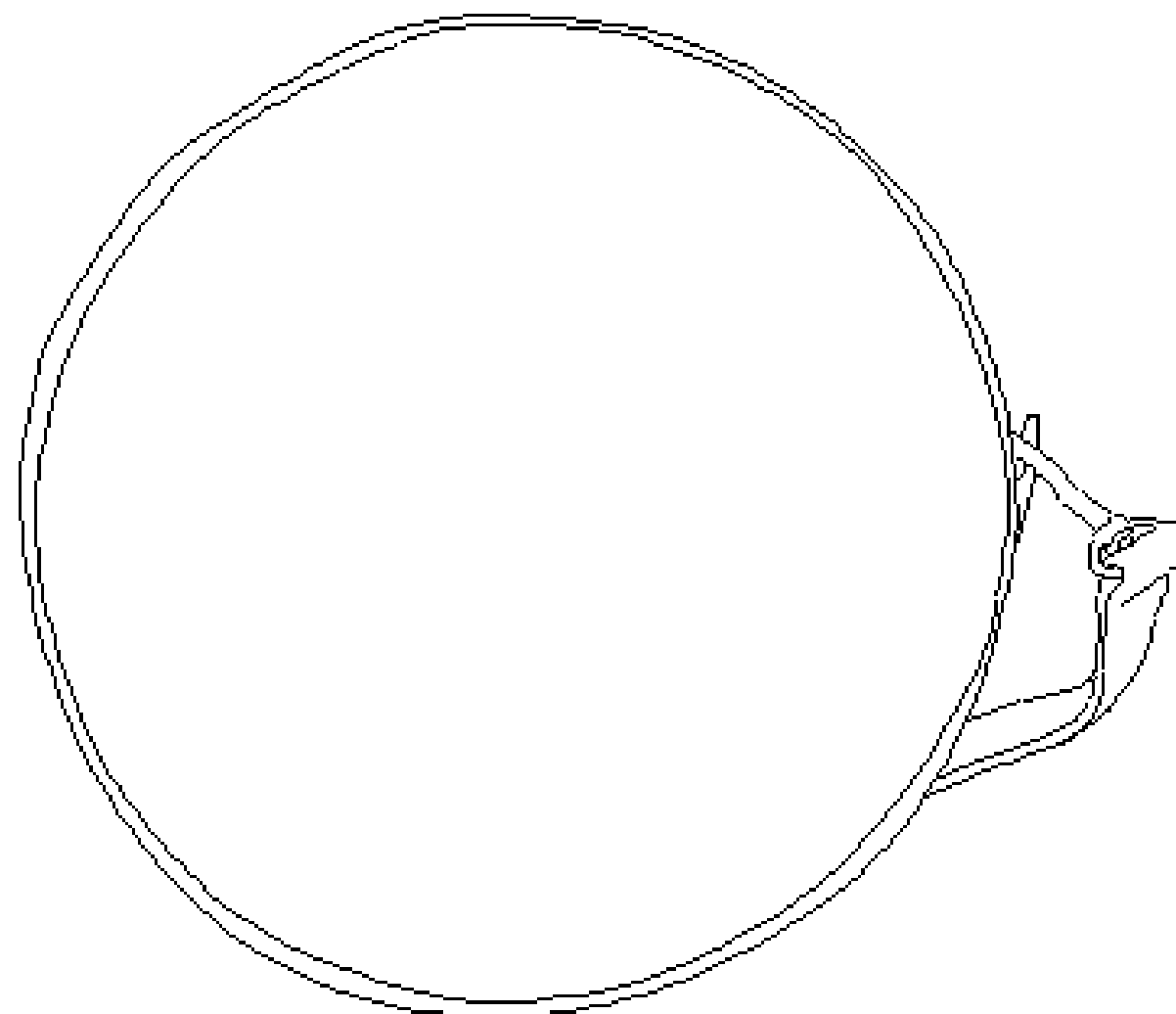

Cadre C

Justifier par quelques lignes le choix de la poche :

NE RIEN ÉCRIRE DANS CETTE PARTIE

ACTIVITÉ N°2 : Proposer des solutions techniques, technologiques et esthétiques

1. Proposer une poche sur le devant du sac avec un moyen de fermeture pour la sécuriser. Le choix de l'orientation et du style de la poche est libre.

Cette proposition se fera sous forme de croquis ci-dessous.

Placer le plan sécant de la section de montage.

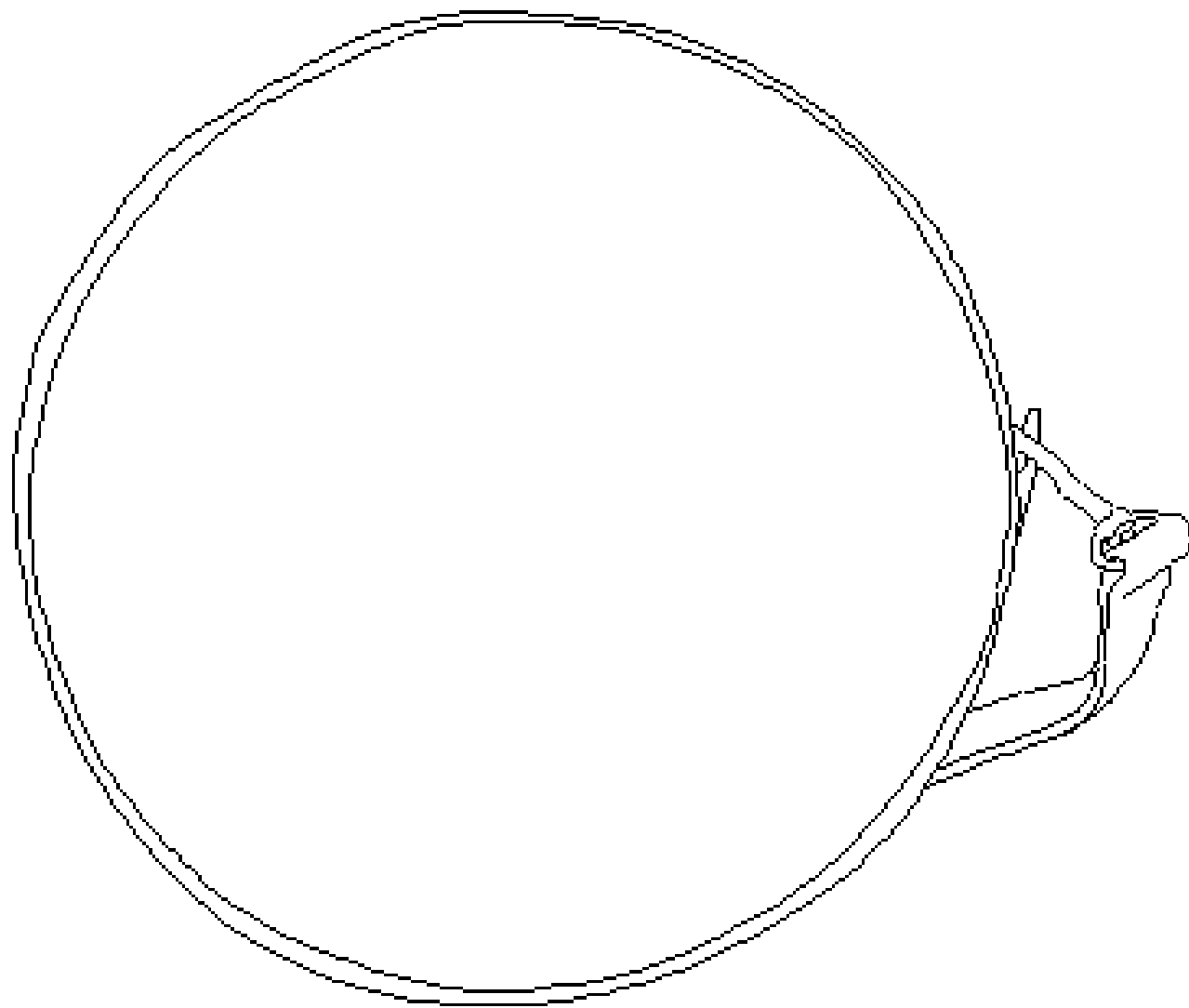

2. Réaliser la section de montage et justifier la proposition dans les cadres suivants :

Section de montage :

Justification :

NE RIEN ÉCRIRE DANS CETTE PARTIE

3. Dans le cadre ci-dessous, proposer un nouveau moyen de fixation de la bandoulière sur le Cavour (la bandoulière peut être amovible). Justifier ce choix.

Réaliser la section de cette proposition dans le cadre ci-dessous.

Un catalogue d'accessoires est disponible dans le DOSSIER RESSOURCES (pages 13 et 14/19).

Vue de côté – assemblage bande fond / bande fermeture à glissière

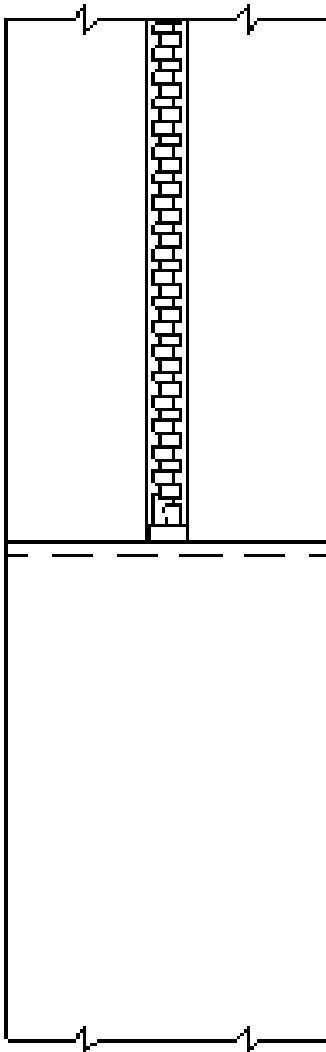

Justification :

NE RIEN ÉCRIRE DANS CETTE PARTIE

ACTIVITÉ N°4 : Valider des choix de solutions technologiques, de matériaux et de procédés.

1. À partir du catalogue matières (DOSSIER RESSOURCES pages 11 et 12/19), proposer les matières adaptées au cahier des charges pour réaliser le prototype du sac PIXA et justifier ces choix.

| | |
|-----------------|--------------------------------|
| Cuir extérieur | Matière choisie / prix : |
| Justification : | |
| Cuir intérieur | Matière choisie / prix : |
| Justification : | |

NE RIEN ÉCRIRE DANS CETTE PARTIE



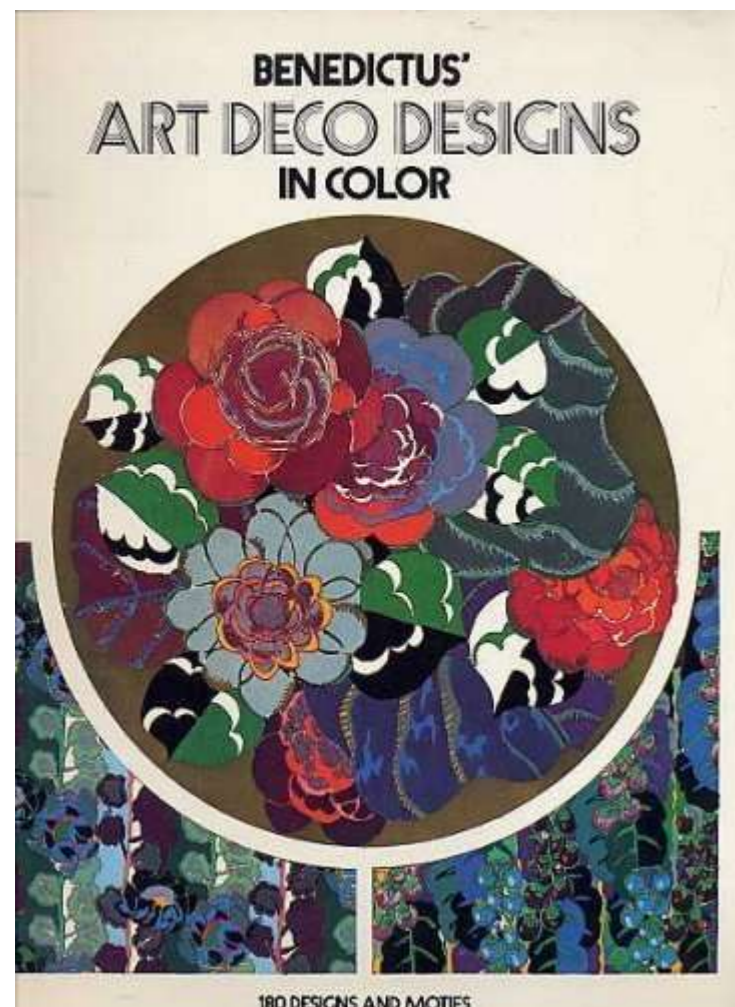





DOSSIER RESSOURCES



Variations, composition décoratives, motifs floraux, planches de gouache, 1920-1930

NE RIEN ÉCRIRE DANS CETTE PARTIE





DOSSIER RESSOURCES
Dossier matières premières

| Désignation | Épaisseur | Échantillon | Prix HT /m ² |
|-----------------|-----------|--|-------------------------|
| Agneau plongé | 8 |  | 42 € |
| Autruche | 15 |  | 160 € |
| Box calf | 12 |  | 67 € |
| Buffle | 18 |  | 50 € |
| Chèvre Maroquin | 12 |  | 30 € |
| Chèvre souple | 10 |  | 25 € |
| Caïman | NC |  | 80 € (100 cm*9 cm) |
| Croûte PU | 14 |  | 22 € |

| | | | | |
|---|---------------------|--------------|--|-------|
| BAC PRO Métiers du cuir option maroquinerie | 25-BCP-MC-M-U11-ME1 | Session 2025 | Sous - épreuve E11 Développement de produit esthétique, fonctionnel et technique | 11/19 |
|---|---------------------|--------------|--|-------|

NE RIEN ÉCRIRE DANS CETTE PARTIE



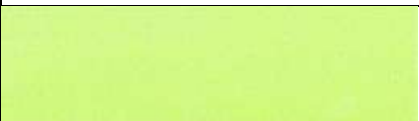

DOSSIER RESSOURCES
Dossier matières premières

| Désignation | Épaisseur | Échantillon | Prix HT /m ² |
|----------------------|-----------|--|-------------------------|
| Python | 7 |  | 44 € le ml |
| Croûte de porc | 14 |  | 18 € |
| Vachette grainée | 17 |  | 45 € |
| Veau grainé | 14 |  | 48 € |
| Veau foulonné | 16 |  | 52 € |
| Scié-refente de cuir | 5 |  | 5 € |

NE RIEN ÉCRIRE DANS CETTE PARTIE

DOSSIER RESSOURCES

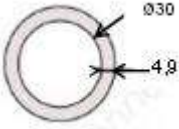
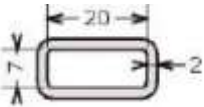
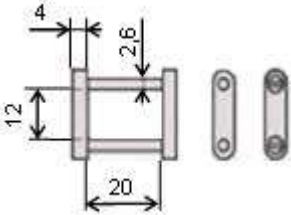
Accessoires

| | | |
|---|---|---|
|  | Boucle à rouleau et boucles diverses | <u>Dimensions extérieures</u> : Hauteur : 40 mm Largeur : 40 mm |
|  | | <u>Carrure</u> : Ø : 3 mm diamètre fil |
|  | Dé rond fermé | Diamètres divers, fil 3 mm |
|  | Dé rectangulaire ouvert | Largeur 20 mm, fil de 2 mm hauteur 7 mm |
|  | Dé à vis | Largeur 20 mm, hauteur 12 mm |
|  | Rivet simple et double | Diamètre calotte 10 mm |

NE RIEN ÉCRIRE DANS CETTE PARTIE

| | | |
|---|---------------------------|--------------------------------|
|  | Tourniquet divers | Tailles diverses |
|  | Bouton col | Différentes hauteurs |
|  | Mousqueton métallique | Largeurs diverses |
|  | Fermoir à clips plastique | Largeur 15 mm |
|  | Mousqueton plastique | Largeurs diverses |
|  | Dé demi-rond métal | Largeurs diverses, fil de 3 mm |

NE RIEN ÉCRIRE DANS CETTE PARTIE

DOSSIER TECHNIQUE

Extrait du cahier des charges

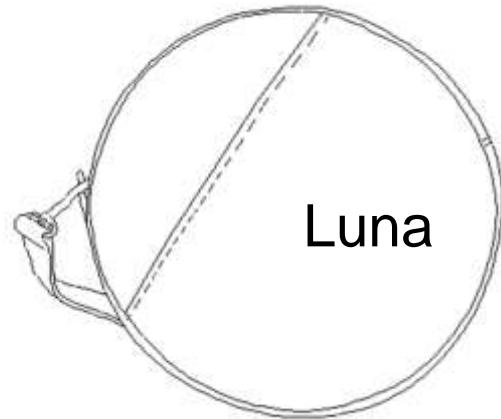

Descriptif :

Petit sac de forme ronde – diamètre 250 mm fini – produit haut de gamme – femmes tous styles.

Il est composé d'un devant et d'un dos doublé.

Le devant est agrémenté d'une poche plaquée non fermée.

Le bandeau Cavour est en deux parties : deux bandes fermeture à glissière et une bande fond assemblées les unes aux autres. Le tout est également doublé.

La doublure est plaquée avec une finition intérieure bordée.

Une poche intérieure est plaquée sur la doublure dos.

La bandoulière réglable est fixée par un mousqueton sur des dés demi-ronds métalliques.

| | | | | |
|---|---------------------|--------------|--|-------|
| BAC PRO Métiers du cuir option maroquinerie | 25-BCP-MC-M-U11-ME1 | Session 2025 | Sous - épreuve E11 Développement de produit esthétique, fonctionnel et technique | 15/19 |
|---|---------------------|--------------|--|-------|

NE RIEN ÉCRIRE DANS CETTE PARTIE

Fonction technique :

L'ensemble du produit est assemblé selon les techniques du piqué retourné simple sans ajout de passepoil.

La bandoulière doublée est en bord franc.

Les pattes dés insérées dans le montage Cavour sont doublées finition bords francs.

Les piqûres d'assemblage et finition sont à 2,5 mm du bord.

La largeur du Cavour est de 100 mm hors prise de montage.

Matières, fournitures et accessoires composant le produit :

Vachette grainée – 45 €/m²

- Devant et dos.
- Poche face.
- Fond cavour.
- Bandes FAG.
- Patte dés.
- Bandoulière.
- Poche intérieure.

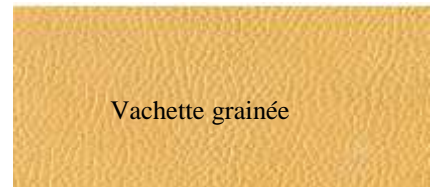

Vachette grainée

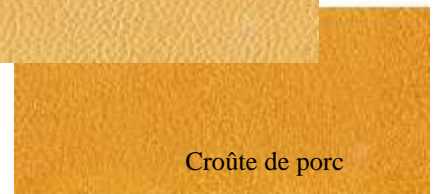

Croûte de porc

Croûte de porc – 18 €/m²

- Doublure intérieure.
- Doublage des éléments extérieurs.
- Fournitures diverses et accessoires métalliques.
- Bordure synthétique ton sur ton.
- Dés ½ rond.
- Boucle de réglage.



| | | | | |
|---|---------------------|--------------|--|-------|
| BAC PRO Métiers du cuir option maroquinerie | 25-BCP-MC-M-U11-ME1 | Session 2025 | Sous - épreuve E11 Développement de produit esthétique, fonctionnel et technique | 16/19 |
|---|---------------------|--------------|--|-------|

NE RIEN ÉCRIRE DANS CETTE PARTIE

NOMENCLATURE

| | | | |
|---------------------------------|-------------|-----------------------------|--------------------------|
| 18 | 1 | Bordure synthétique | Textile enduit plastifié |
| 17 | 1 | Curseur | Métal |
| 16 | 1 | Fermeture à glissière (FAG) | Maille nylon en rouleau |
| 15 | 1 | Boucle de réglage | |
| 14 | 2 | Dés demi-ronds | Métal |
| 13 | 1 | Doublure bandoulière | Croûte de porc |
| 12 | 2 | Doublure patte dé | |
| 11 | 1 | Doublure poche intérieure | |
| 10 | 2 | Doublure bande FAG | |
| 9 | 1 | Doublure fond Cavour | |
| 8 | 2 | Doublure face et dos | |
| 7 | 1 | Bandoulière dessus | Vachette grainée |
| 6 | 2 | Patte dé | |
| 5 | 1 | Poche intérieure | |
| 4 | 2 | Bande FAG | |
| 3 | 1 | Fond Cavour | |
| 2 | 1 | Poche plaquée | |
| 1 | 2 | Devant et dos | |
| Rp | Nbre | Désignation | Observation |
| Nomenclature du Sac LUNA | | | |

| | | | | |
|---|---------------------|--------------|--|-------|
| BAC PRO Métiers du cuir option maroquinerie | 25-BCP-MC-M-U11-ME1 | Session 2025 | Sous - épreuve E11 Développement de produit esthétique, fonctionnel et technique | 17/19 |
|---|---------------------|--------------|--|-------|

NE RIEN ÉCRIRE DANS CETTE PARTIE

DESSIN TECHNIQUE - VUE DE FACE

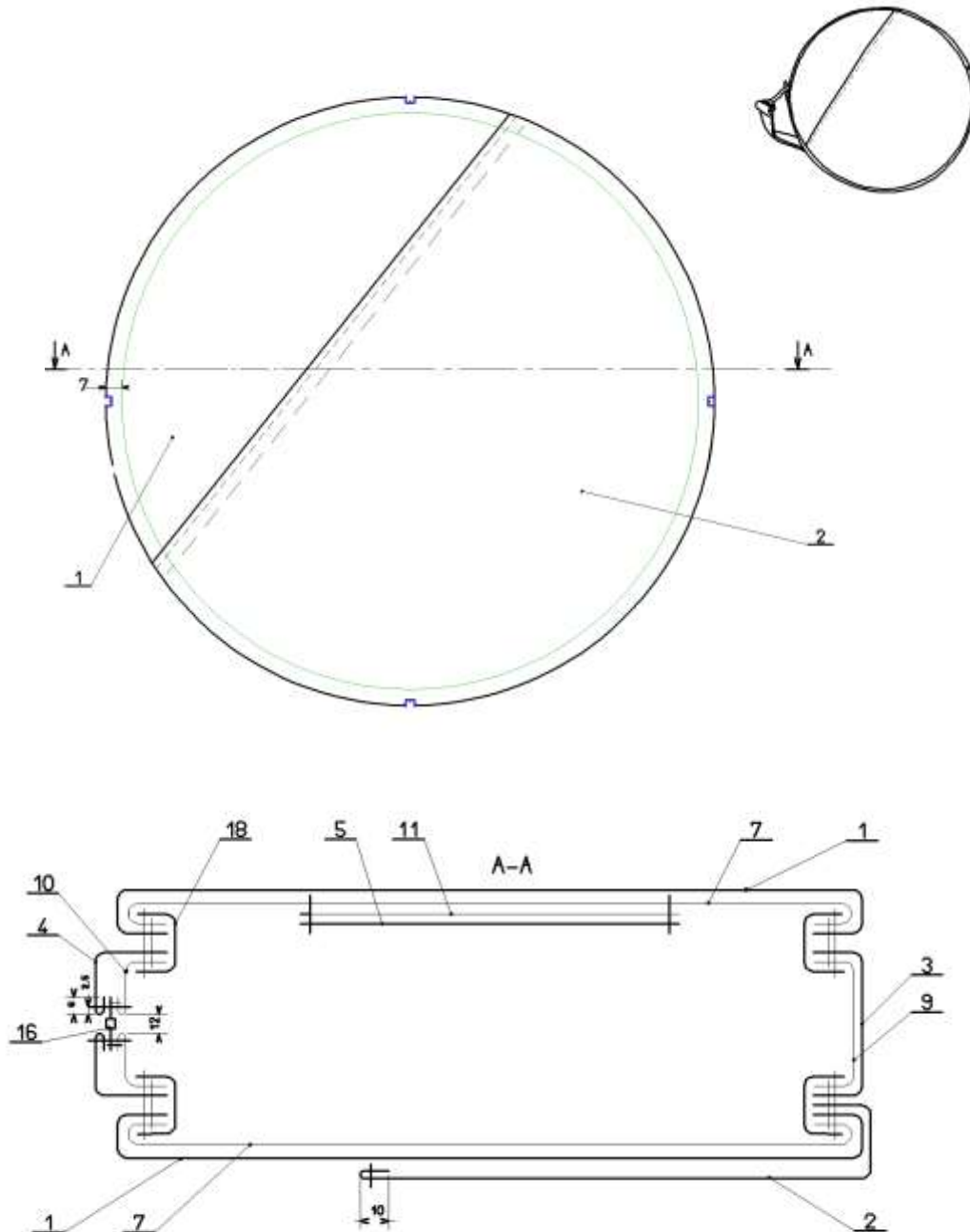

NE RIEN ÉCRIRE DANS CETTE PARTIE

DESSIN TECHNIQUE - VUE CÔTÉ

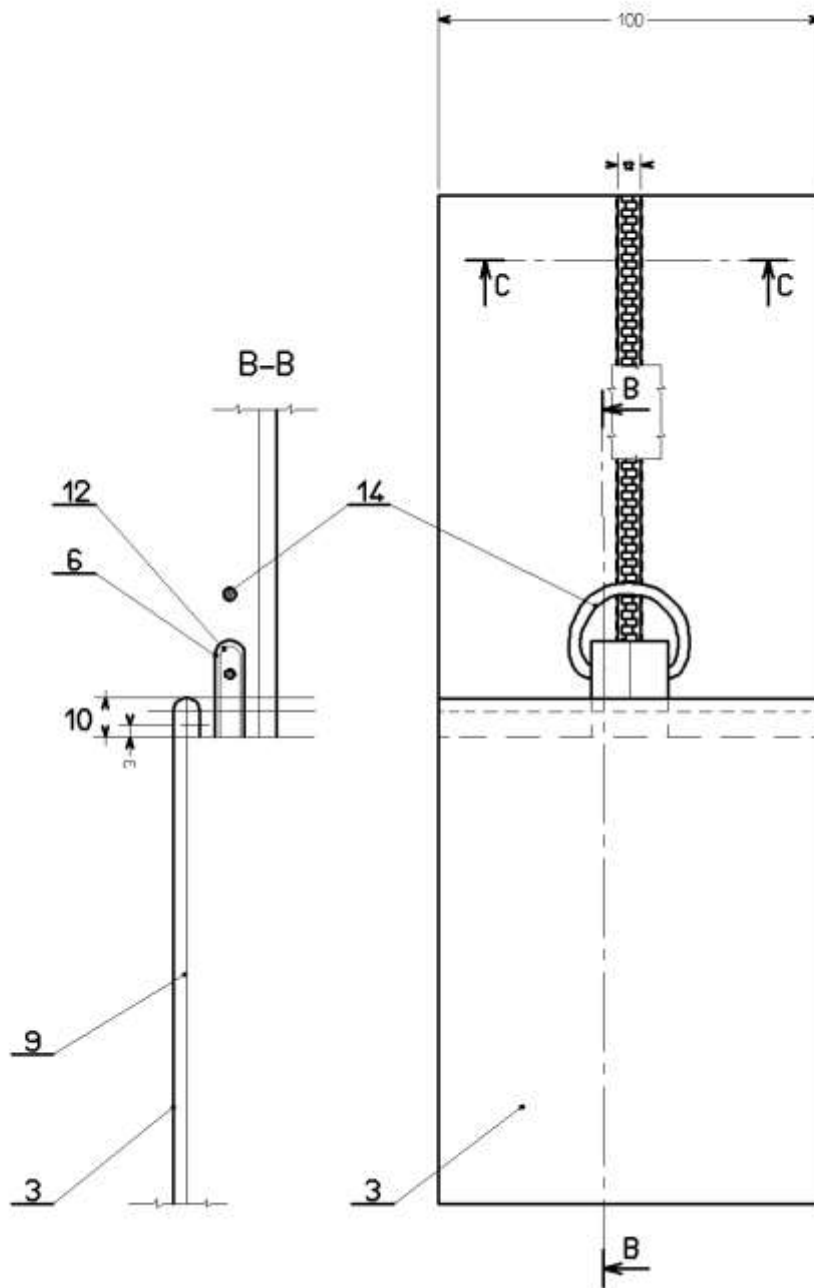

| | | | | |
|---|---------------------|--------------|--|-------|
| BAC PRO Métiers du cuir option maroquinerie | 25-BCP-MC-M-U11-ME1 | Session 2025 | Sous - épreuve E11 Développement de produit esthétique, fonctionnel et technique | 19/19 |
|---|---------------------|--------------|--|-------|