

DOSSIER TECHNIQUE

Baccalauréat Professionnel Technicien de Fabrication Bois et Matériaux Associés

Épreuve écrite

E2 : Épreuve de technologie

E22 : Étude d'une fabrication

Durée : 4 h 00 – Coefficient : 3

Dossier paginé de 1 / 6 à 6 / 6

Avant de répondre aux questions, il est impératif de prendre connaissance de l'intégralité du dossier TECHNIQUE.

EXAMEN : BAC PRO Technicien de Fabrication Bois et Matériaux Associés				DOSSIER TECHNIQUE	
Sous-épreuve : Étude d'une fabrication - code 2206-TFB T 22					
Session : 2022	Repère: E22	Durée : 4H00	Coef : 3	Epreuve Ecrite	DT : 1 / 6

Sous-ensemble caisson MDF teinté dans la masse couleur noir (REP 100)

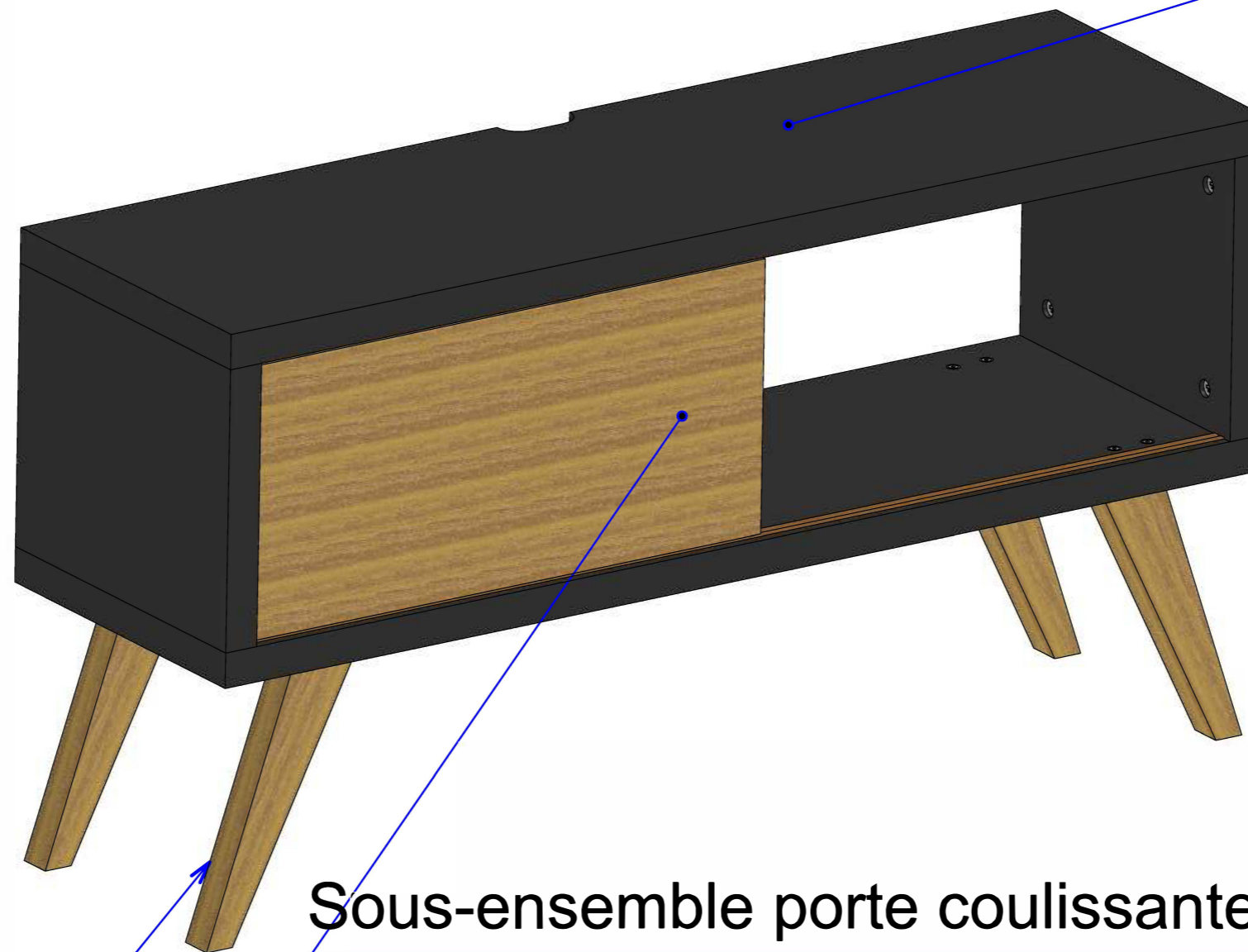

Sous-ensemble porte coulissante en frêne (REP 300)

Sous-ensemble piètement en frêne (REP 200)

Vue d'ensemble

Echelle 1:5	EXAMEN : BAC PRO Technicien Fabrication Bois et Matériaux Associés	Dossier Technique				
	Sous-épreuve : E22 Etude d'une fabrication - code 2206-TFB T 22					
A3	Session : 2022	Repère : E22	Durée : 4h	Coef : 3	Epreuve écrite	DT 2/6

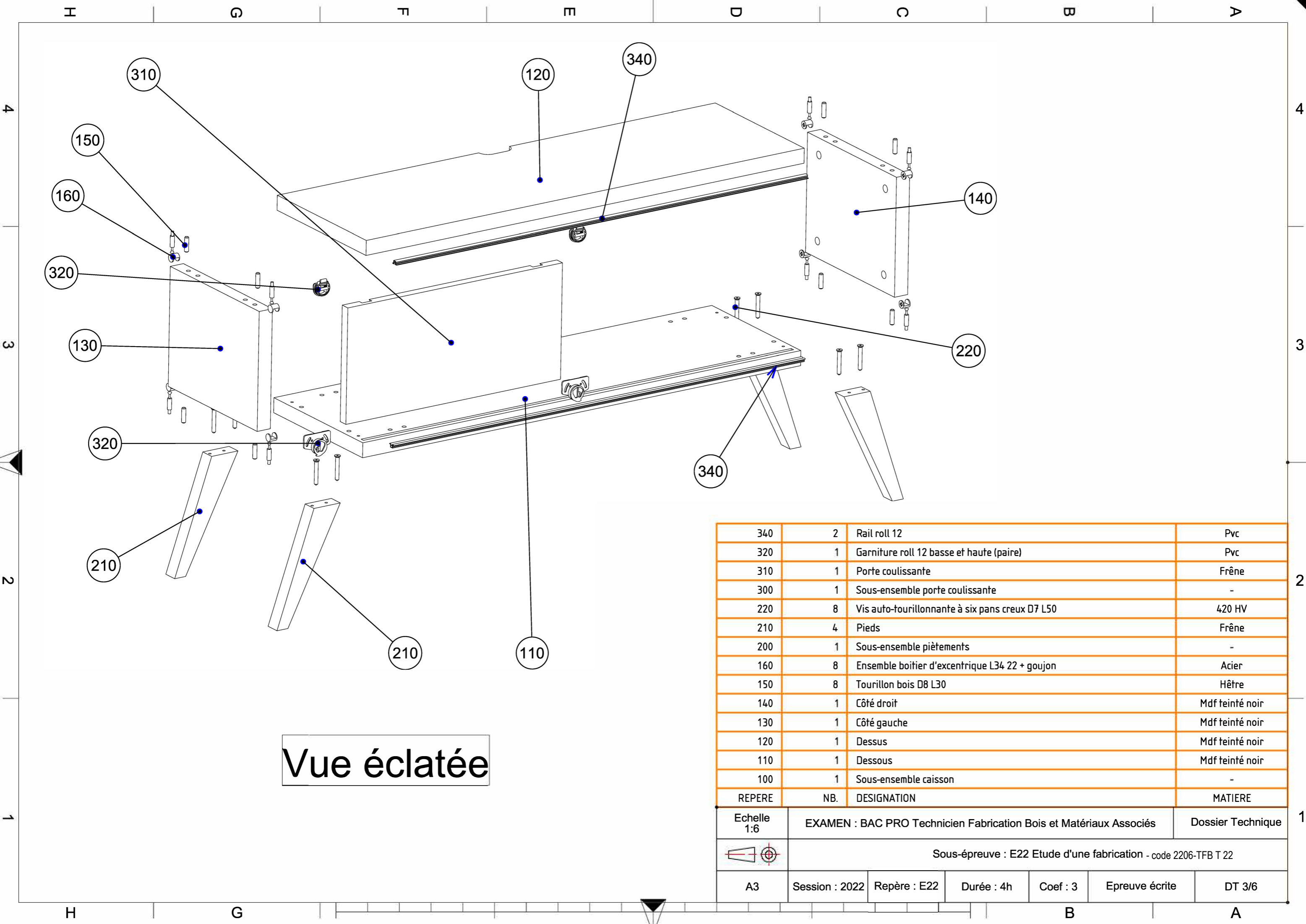

Vue éclatée

340	2	Rail roll 12	Pvc
320	1	Garniture roll 12 basse et haute (paire)	Pvc
310	1	Porte coulissante	Frêne
300	1	Sous-ensemble porte coulissante	-
220	8	Vis auto-tourillonnante à six pans creux D7 L50	420 HV
210	4	Pieds	Frêne
200	1	Sous-ensemble piètements	-
160	8	Ensemble boîtier d'excentrique L34 22 + goujon	Acier
150	8	Tourillon bois D8 L30	Hêtre
140	1	Côté droit	Mdf teinté noir
130	1	Côté gauche	Mdf teinté noir
120	1	Dessus	Mdf teinté noir
110	1	Dessous	Mdf teinté noir
100	1	Sous-ensemble caisson	-
REPERE	NB.	DESIGNATION	MATIERE

Echelle 1:6	EXAMEN : BAC PRO Technicien Fabrication Bois et Matériaux Associés					Dossier Technique
	Sous-épreuve : E22 Etude d'une fabrication - code 2206-TFB T 22					
A3	Session : 2022	Repère : E22	Durée : 4h	Coef : 3	Epreuve écrite	DT 3/6

Caisson REP 100

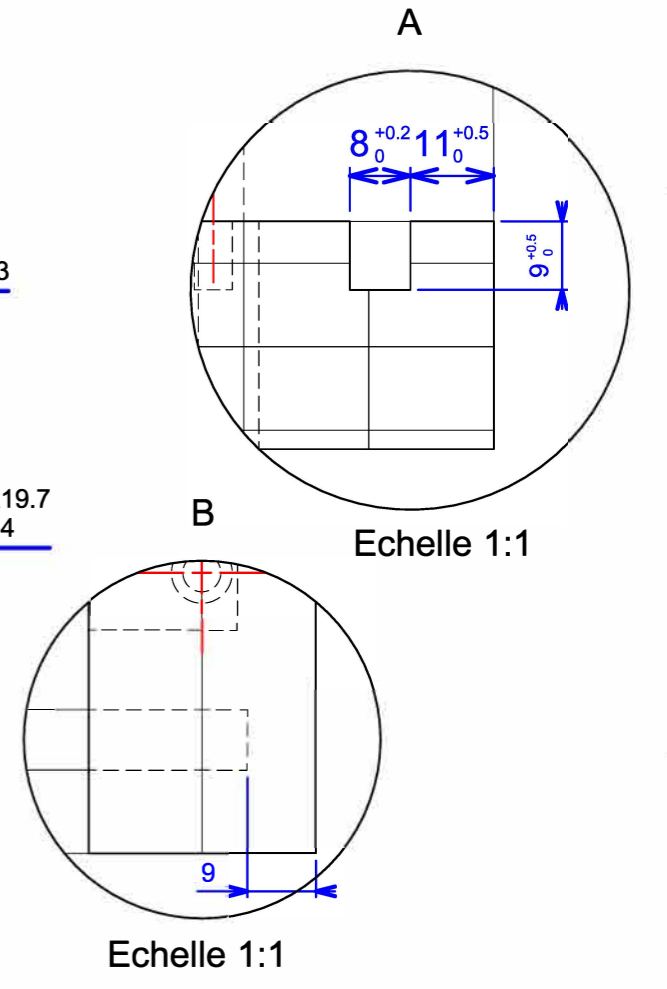
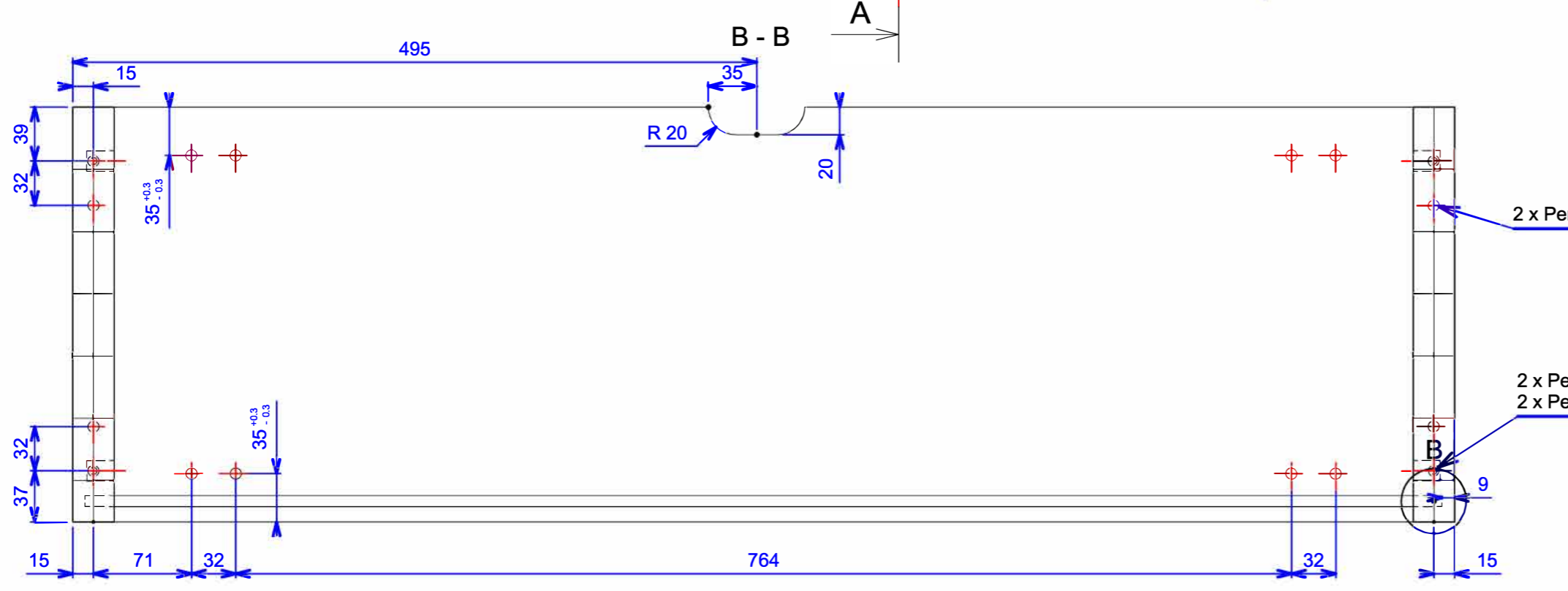
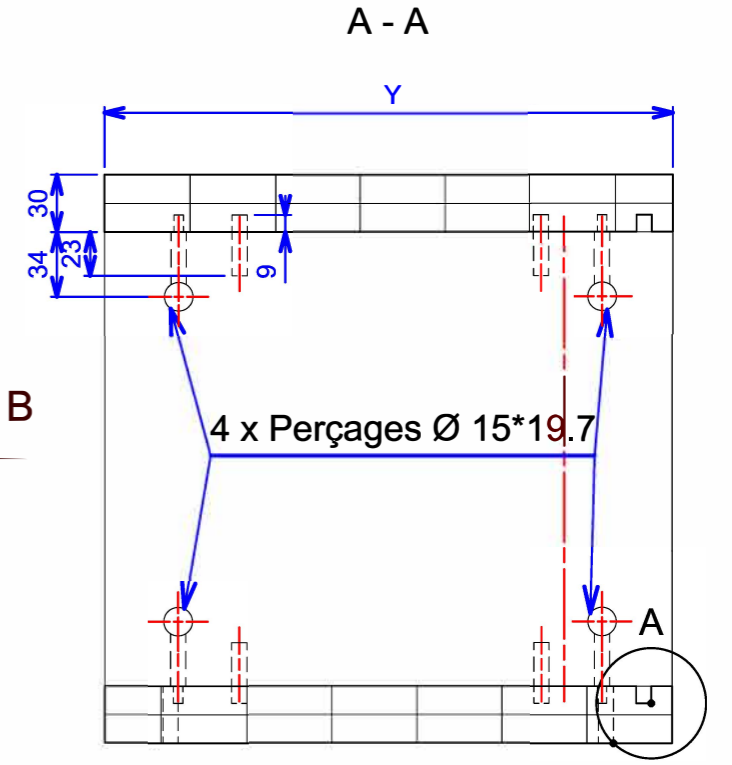
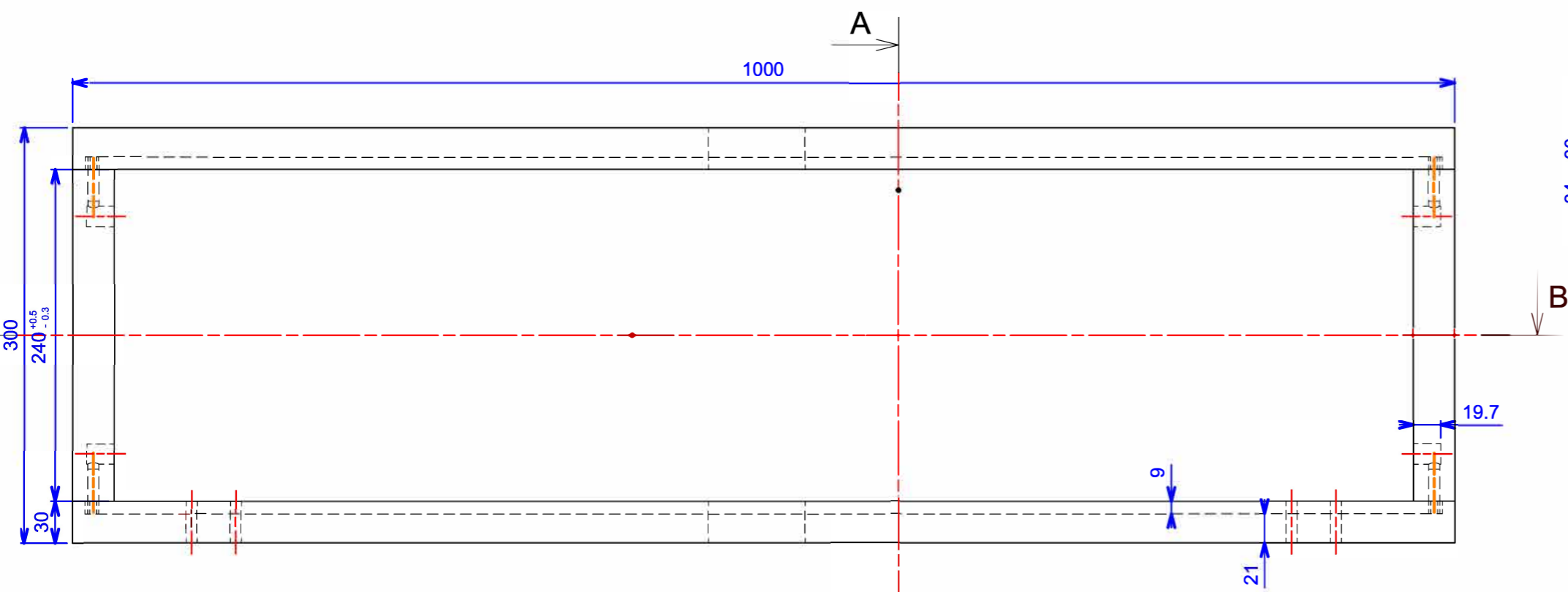

Echelle 1:4	EXAMEN : BAC PRO Technicien Fabrication Bois et Matériaux Associés	Dossier Technique				
	Sous-épreuve : E22 Etude d'une fabrication - code 2206-TFB T 22					
A3	Session : 2022	Repère : E22	Durée : 4h	Coef : 3	Epreuve écrite	DT 4/6

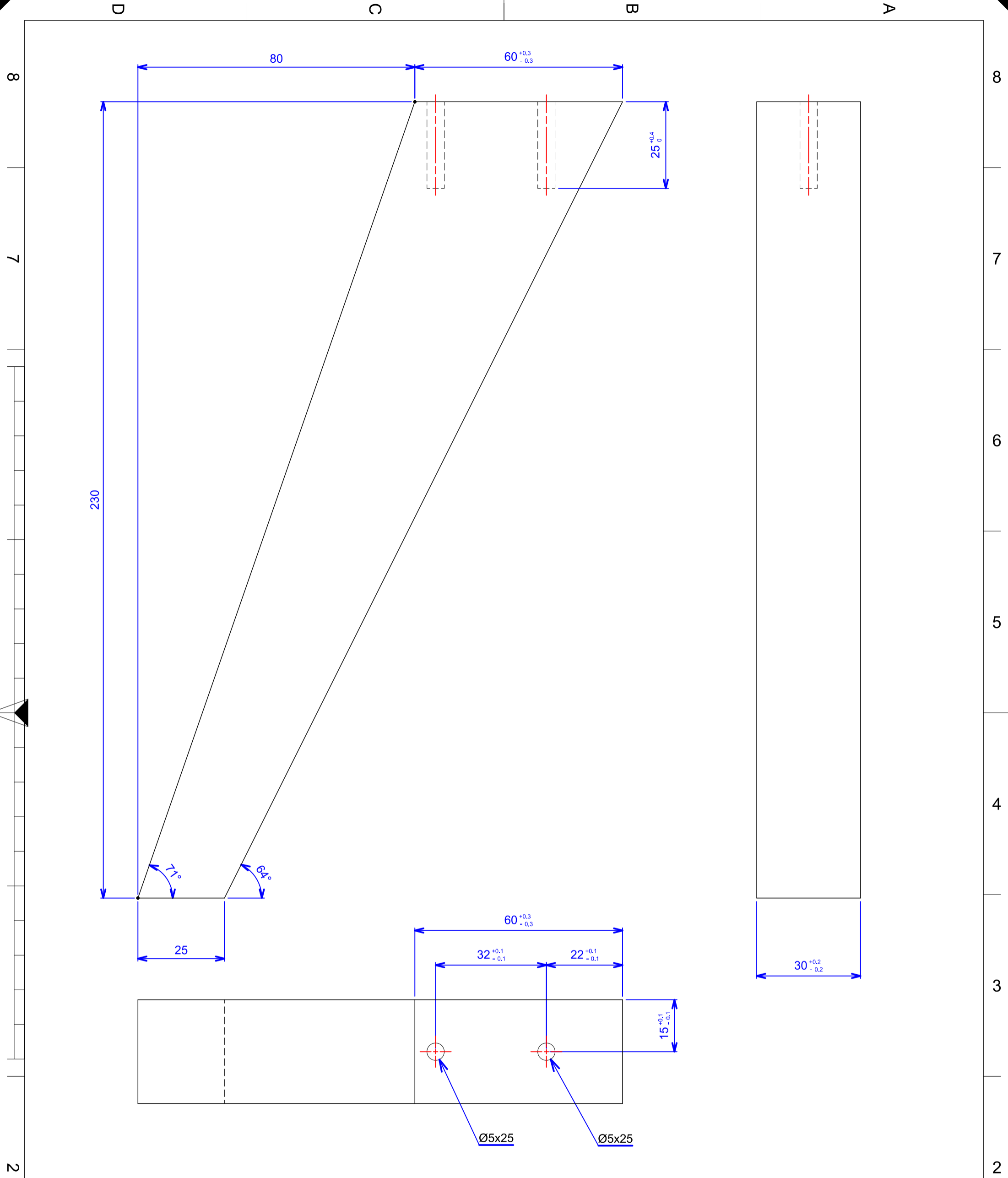

Pieds REP 210

Echelle 1:1	EXAMEN : BAC PRO Technicien Fabrication Bois et Matériaux Associés				Dossier Technique	
	Sous-épreuve : E22 Etude d'une fabrication - code 2206-TFB T 22					
A3	Session : 2021	Repère : E22	Durée : 4h	Coef : 3	Epreuve écrite	DT 5/6

Porte REP 310

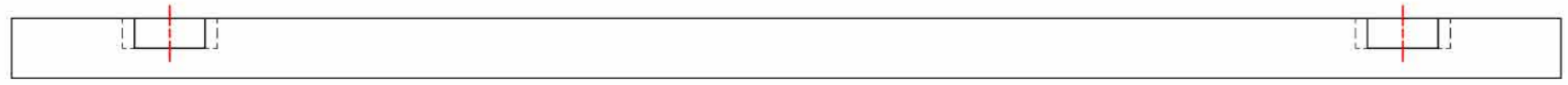
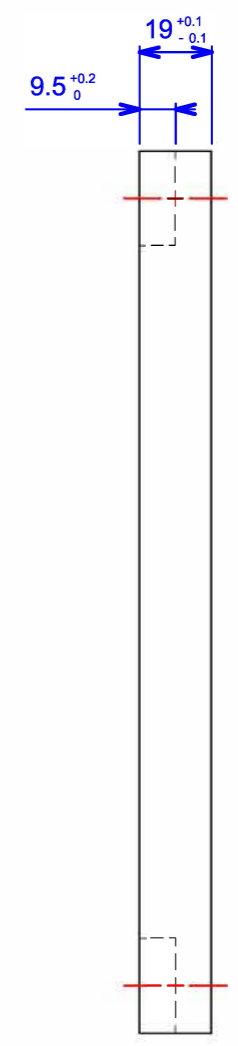
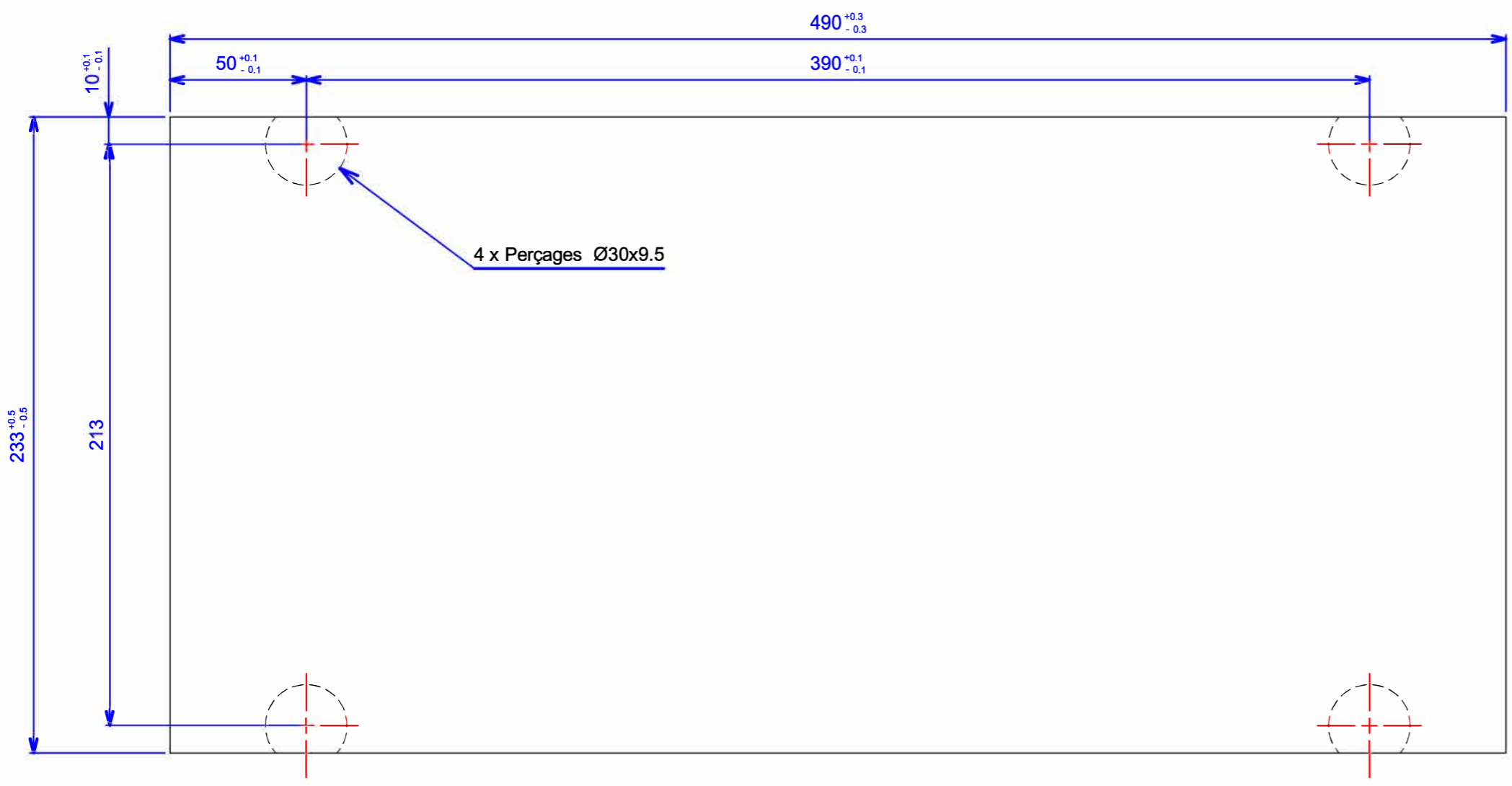

Echelle 1:2	EXAMEN : BAC PRO Technicien Fabrication Bois et Matériaux Associés		Dossier Technique			
	Sous-épreuve : E22 Etude d'une fabrication - code 2206-TFB T 22					
A3	Session : 2022	Repère : E22	Durée : 4h	Coef : 3	Epreuve écrite	DT 6/6